

Canon

BUBBLE JET PRINTER

PIXUS 550i

基本操作ガイド

使用説明書

ご使用前に必ずこの使用説明書をお読みください。
将来いつでも使用できるように大切に保管してください。



使用説明書の見かた／記号について
安全にお使いいただくために
各部の名称と役割

印刷してみよう

プリンタの準備／文書印刷／写真印刷

一歩すすんだ使いかた

専用紙について／便利な機能について／プリンタドライバの
開きかた／アプリケーションソフトについて

お手入れ

インクタンクの交換／印刷にかすれやむらがあるときは／
お手入れの操作／プリンタの移送について

困ったときには

付録

『プリンタ活用ガイド』について／仕様／
お問い合わせの前に



ごあいさつ

このたびは、キヤノン《PIXUS 550i》をお買い上げいただきまして、まことにありがとうございます。本製品の機能を十分に発揮させて効果的にご利用いただくために、ご使用前に使用説明書をひととおりお読みください。

また、お読みになったあとは、必ず保管してください。操作中に使いかたがわからなくなったり、機能についてもっと詳しく知りたいときにお役に立ちます。

電波障害規制について

この装置は、情報処理装置等電波障害自主規制協議会（VCCI）の基準に基づくクラスB情報技術装置です。この装置は、家庭環境で使用することを目的としていますが、この装置をラジオやテレビジョン受信機に近接して使用されると、受信障害を引き起こすことがあります。

使用説明書に従って正しい取り扱いをしてください。

国際エネルギースタープログラムについて

当社は、国際エネルギースタープログラムの参加事業者として、本製品が国際エネルギースタープログラムの対象製品に関する基準を満たしていると判断します。



国際エネルギースタープログラムは、コンピュータをはじめとしてオフィス機器に関する日本および米国共通の省エネルギーのためのプログラムです。このプログラムは、エネルギー消費が比較的少なく、その消費を効果的に抑えるための機能を備えた製品の開発、普及の促進を目的としたもので、事業者の自主判断により、参加することができる任意制度となっています。対象となる製品は、コンピュータ、ディスプレイ、プリンタ、ファクシミリ、複写機、スキャナ及び複合機（コンセントから電力を供給されるものに限る）で、それぞれの基準並びにマーク（ロゴ）は、日米で統一されています。

商標について

- Canon は、キヤノン株式会社の登録商標です。
- BJ は、キヤノン株式会社の商標です。
- Microsoft®、Windows® は、米国 Microsoft Corporation の米国およびその他の国における登録商標です。
- 本書では、Microsoft® Windows® XP、Microsoft® Windows® Millennium Edition、Microsoft® Windows® 2000、Microsoft® Windows® 98、Microsoft® Windows NT® 4.0、Microsoft® Windows® 95 をそれぞれ Windows XP、Windows Me、Windows 2000、Windows 98、Windows NT 4.0、Windows 95 と略して記載しています。
- Macintosh および Mac は、米国アップルコンピュータ社の商標です。
- その他、記載の商品名、会社名は一般に各社の登録商標または商標です。

お客様へのお願い

- 本書の内容の一部または全部を無断で転載することは、禁止されています。
- 本書の内容に関しては、将来予告なく変更することがあります。
- 本書の内容については万全を期していますが、万一不審な点や誤り、記載漏れなどにお気づきの点がございましたら、最寄りのお客様で相談窓口までご連絡ください。
連絡先は、別紙の『サービス & サポートのご案内』に記載しています。
- このプリンタを運用した結果については、上記にかかわらず責任を負いかねますので、ご了承ください。

■ PIXUS 550i 目次

使用説明書の見かた / 記号について	2
安全にお使いいただくために	3
各部の名称と役割	5

印刷してみよう

プリンタを準備する	7
プリンタの電源を入れる	7
用紙をセットする	7
文書を印刷してみよう	10
写真を印刷してみよう	13

一歩すすんだ使いかた

専用紙を使ってみよう	18
印刷に適した用紙を選ぶ	18
キヤノン製専用紙	19
便利な機能を使ってみよう	20
プリンタドライバの開きかた	22
CD-ROM に入っているアプリケーションソフトについて	24

お手入れ

インクタンクを交換する	25
交換が必要な場合	25
交換の操作	26
印刷にかすれやむらがあるときは	29
ノズルチェックパターンを印刷する	30
プリントヘッドをクリーニングする	32
プリントヘッドをリフレッシュする	34
プリントヘッド位置を調整する	36
プリンタの移送について	39

困ったときには

困ったときには	41
---------------	----

付録

『プリンタ活用ガイド』を読もう	52
『プリンタ活用ガイド』を表示する	52
『プリンタ活用ガイド』総目次	56
仕様	58
お問い合わせの前に	60

使用説明書の見かた / 記号について

使用説明書について

かんたんスタートガイド



必ず、最初にお読みください。

コンピュータとの接続、プリンタの設置、ドライバのインストールなど、本プリンタをご購入後、初めて使用するまでに必要な説明が記載されています。

基本操作ガイド



印刷を開始するときにお読みください。

文書や写真を印刷する操作を例に、基本的な印刷手順、用紙のセット方法、ドライバの基本機能、日常のお手入れ、困ったときの対処方法など、本プリンタをお使いいただく上で基本となる操作・機能について説明しています。

プリンタ活用ガイド



画面で見る使用説明書です。

プリンタに関してもっと詳しい説明が知りたいときにお読みください。ドライバの各機能の詳細や応用的な使用方法、『基本操作ガイド』には記載されていないトラブルの対処方法について説明しています。操作方法については『プリンタ活用ガイド』を讀もう(P.52)を参照してください。

アプリケーションガイド



画面で見る使用説明書です。

『プリンタソフトウェア CD-ROM』に付属のアプリケーションソフト、ZoomBrowser EX/PhotoRecord や Easy-PhotoPrint(Windows)、ImageBrowser (Macintosh) について、画像データの読み込み方法や各種印刷方法、機能の詳細について説明しています。操作方法については『プリンタ活用ガイド』を讀もう(P.52)を参照してください。

記号について

本書で使用しているマークについて説明します。本書では製品を安全にお使いいただくために、大切な記載事項には下記のようなマークを使用しています。これらの記載事項は必ずお守りください。



警告

取扱いを誤った場合に、死亡または重傷を負う恐れのある警告事項が書かれています。安全に使用していただくために、必ずこの警告事項をお守りください。

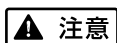

注意

取扱いを誤った場合に、傷害を負う恐れや物的損害が発生する恐れのある注意事項が書かれています。安全に使用していただくために、必ずこの注意事項をお守りください。



重要

操作上、必ず守っていただきたい重要事項が書かれています。製品の故障・損傷や誤った操作を防ぐために、必ずお読みください。



参考

操作の参考になることや補足説明が書かれています。

安全にお使いいただくために

安全にお使いいただくために、以下の注意事項を必ずお守りください。また、本書に記載されていること以外には行わないでください。思わぬ事故を起こしたり、火災や感電の原因になります。

▲ 警告 以下の注意事項を守らずにご使用になると、感電や火災、プリンタの損傷の原因となる場合があります。

設置場所について	アルコール・シンナーなどの引火性溶剤の近くに置かないでください。	
電源について	濡れた手で電源プラグを抜き差ししないでください。	
	電源プラグは確実にコンセントの奥まで差し込んでください。	
	電源コードを傷つける、加工する、引っ張る、無理に曲げるなどのことはしないでください。また、電源コードに重いものをのせしないでください。	
	ふたまたソケットなどを使ったタコ足配線をしないでください。	
	電源コードを束ねたり、結んだりして使わないでください。	
	万一、煙が出たり変な臭いがするなどの異常が起こった場合、すぐに電源を切り、その後必ず電源プラグをコンセントから抜いてください。 そのまま使用を続けると、火災や感電の原因になります。販売店または修理窓口までご連絡ください。	
電源プラグを定期的に抜き、その周辺およびコンセントにたまったほこりや汚れを乾いた布で拭き取ってください。 ほこり、湿気、油煙の多いところで、電源プラグを長期間差したままにすると、その周辺にたまったほこりが湿気を吸って絶縁不良となり、火災の原因となります。		
お手入れについて	清掃のときは、水で湿らせた布を使用してください。アルコール、ベンジン、シンナーなどの引火性溶剤は使用しないでください。 プリンタ内部の電気部品に接触すると、火災や感電の原因になります。	
	清掃のときは、電源を切り、電源プラグをコンセントから抜いてください。 清掃中に誤ってプリンタの電源が入ると、けがやプリンタの損傷の原因となることがあります。	
取扱いについて	プリンタを分解、改造しないでください。 内部には電圧の高い部分があり、火災や感電の原因になります。	
	プリンタの近くでは、可燃性のスプレーなどは使用しないでください。 スプレーのガスが内部の電気部品に触れて、火災や感電の原因になります。	

- 蛍光灯などの電気製品の近くに置くときのご注意
蛍光灯などの電気製品とプリンタは約 15cm以上離してください。近づけると蛍光灯のノイズが原因でプリンタが誤動作することがあります。
- 電源を切るときのご注意
電源を切るときは、必ず電源ボタンを押して電源ランプが消えていることを確認してください。電源ランプが点灯・点滅しているときに電源プラグをコンセントから抜いて切ると、その後印刷できなくなることがあります。

▲ 注意 以下の注意を守らずにご使用になると、けがやプリンタの損傷の原因になる場合があります。

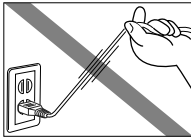
設置場所について	不安定な場所や振動のある場所に置かないでください。	
	<p>湿気やほこりの多い場所、屋外、直射日光の当たる場所、高温の場所、火気の近くには置かないでください。</p> <p>火災や感電の原因になることがあります。</p> <p>次の使用環境でお使いください。温度：5℃～35℃ 湿度：10%RH～90%RH</p>	
電源について	<p>毛足の長いじゅうたんやカーペットなどの上には置かないでください。</p> <p>毛やほこりなどが製品の内部に入り込んで火災の原因となることがあります。</p>	
	<p>電源コードを抜くときは、必ずプラグを持って抜いてください。</p> <p>コードを引っ張ると、電源コードが傷つき、火災や感電の原因になることがあります。</p>	
	<p>延長電源コードは使用しないでください。</p>	
	<p>いつでも電源プラグが抜けるように、コンセントの周囲にはものを置かないでください。</p>	
	<p>AC100V以外の電源電圧で使用しないでください。</p> <p>火災や感電の原因になることがあります。なお、プリンタの動作条件は次のとおりです。この条件にあった電源でお使いください。</p> <p>電源電圧：AC100V 電源周波数：50/60Hz</p>	
	<p>万一の感電を防止するために、コンピュータのアース接続をお勧めします。</p>	
取扱いについて	<p>印刷中はプリンタの中に手を入れないでください。</p> <p>内部で部品が動いているため、けがの原因となることがあります。</p>	
	<p>プリンタを運ぶときは、必ず両側下部分を両手でしっかりと持ってください。</p>	
	<p>プリンタの上にクリップやホチキス針などの金属物や液体・引火性溶剤（アルコール・シンナーなど）の入った容器を置かないでください。</p>	
	<p>万一、異物（金属片や液体など）がプリンタ内部に入った場合は、電源ボタンを押して電源を切り、電源プラグをコンセントから抜いて、販売店または修理受付窓口までご連絡ください。</p>	
プリントヘッド／インクタンクについて	<p>安全のため、お子様の手の届かないところへ保管してください。</p> <p>誤ってインクをなめたり飲んだりした場合には、ただちに医師にご相談ください。</p>	
	<p>プリントヘッドやインクタンクを振らないでください。</p> <p>インクが漏れて周囲や衣服を汚すことがあります。</p>	
	<p>印刷後、プリントヘッドの金属部分には触れないでください。</p> <p>熱くなっている場合があります、やけどの原因になることがあります。</p>	

各部の名称と役割

前面

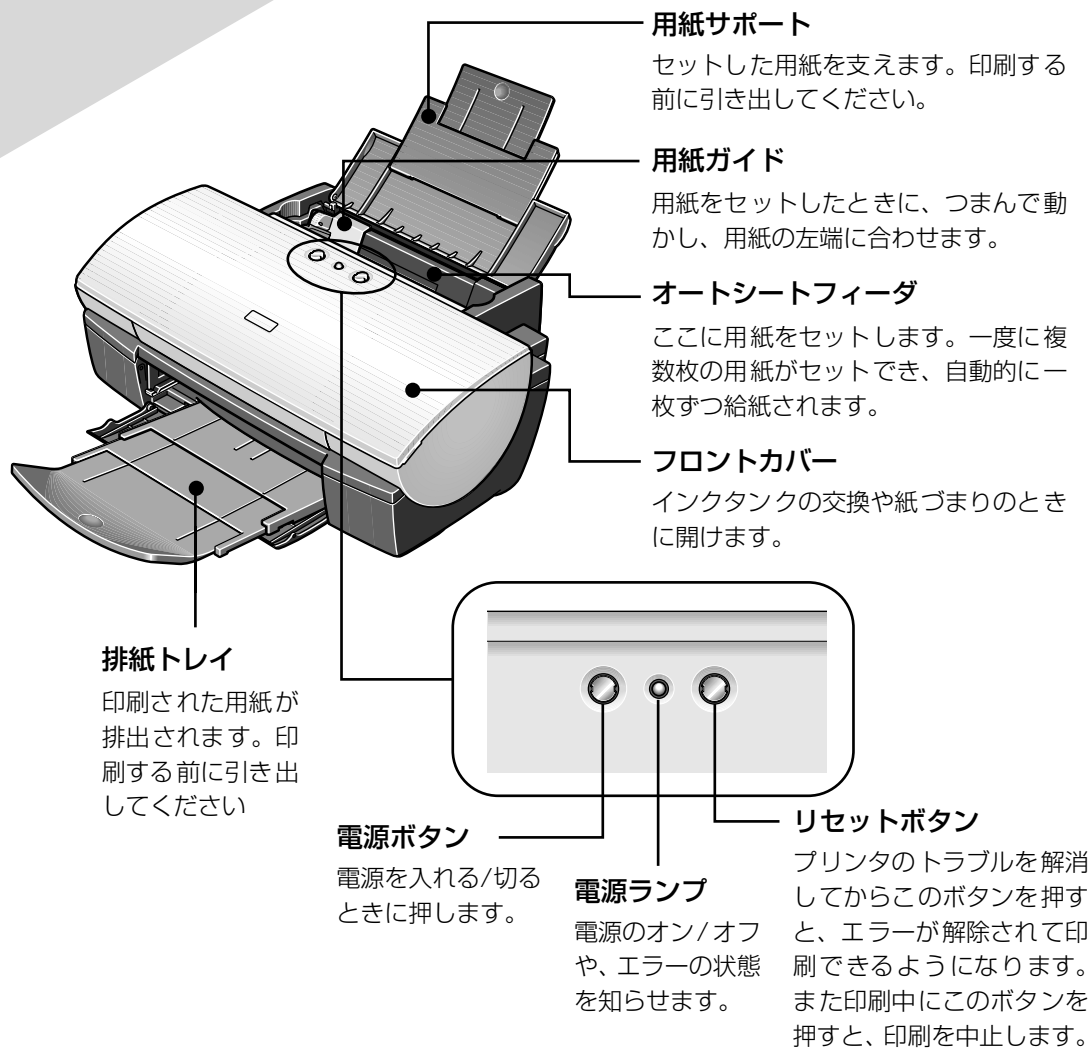

参考

電源ランプの表示について

電源ランプの表示により、プリンタの状態を確認できます。

消灯.....電源がオフの状態です。

緑色に点灯.....印刷可能な状態です。

緑色に点滅.....プリンタの準備動作中、または印刷中です。緑色に点灯するまでお待ちください。

緑色に点灯後、オレンジに点滅

.....エラーが発生し、印刷できない状態です。→ P.47

オレンジ色と緑色に交互に1回ずつ点滅

.....サービスが必要なエラーが発生している可能性があります。→ P.47

背面

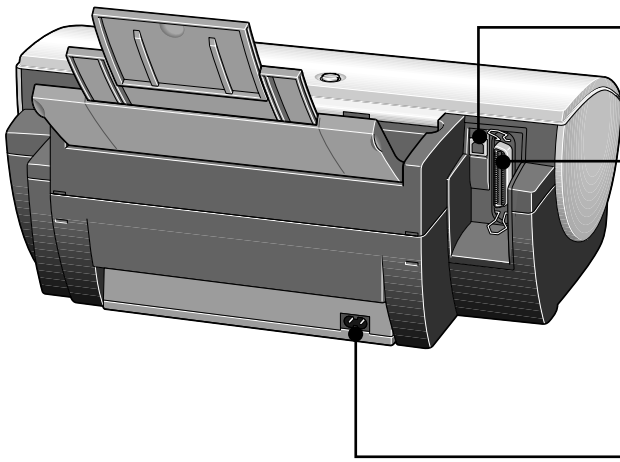

USB ケーブル接続部

USB ケーブルでコンピュータと接続するためのコネクタです。

プリンタケーブル接続部

プリンタケーブル（パラレルケーブル）でコンピュータと接続するためのコネクタです。

電源コード接続部

付属の電源コードを接続するためのコネクタです。

内部

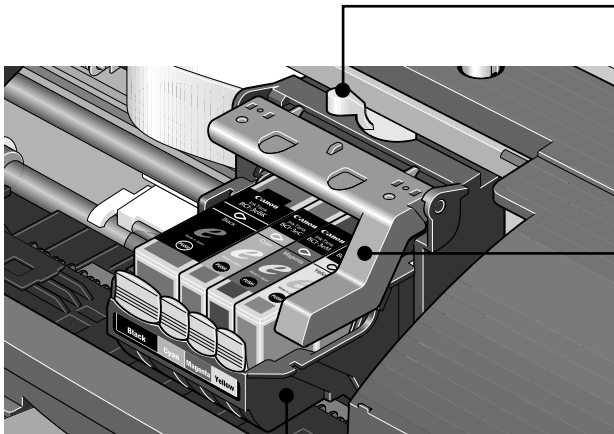

紙間選択レバー

用紙の種類に応じて、プリントヘッドと用紙の間隔を切り替えます。使用する用紙に合わせて切り替えてください。
→専用紙を使ってみよう

プリントヘッド固定レバー

プリントヘッドを固定します。



重要

プリントヘッドを取り付けたら、このレバーを上げないでください。

プリントヘッドホルダ

プリントヘッドを取り付けます。

プリンタを準備する

印刷を開始する前に、次の手順でプリンタの準備を行ってください。

プリンタの電源を入れる

1 プリンタの電源ボタンを押して電源を入れる

電源ランプが点滅後、点灯します。

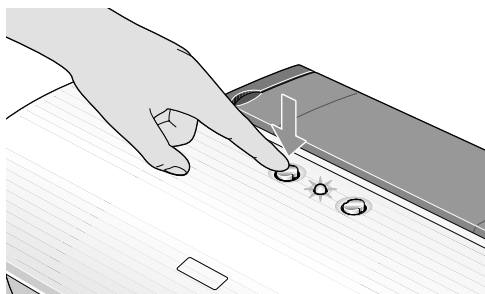

2 コンピュータの電源を入れる



電源ランプがオレンジ色に点滅した場合は、「電源ランプがオレンジ色に点滅している」(P.47) を参照してください。

用紙をセットする

■ 使用できない用紙について

以下の用紙は使用しないでください。きれいに印刷できないだけでなく、紙づまりや故障の原因になります。

- 折れている / カールしている / しわがついている用紙
- 濡れている用紙
- 薄すぎる用紙 (重さ 64 g/m² 未満)
- 厚すぎる用紙 (重さ 105 g/m² を超えるもの) * キヤノン純正紙以外
- 絵はがき
- 往復はがき
- 写真やステッカーを貼ったはがき
- ふたが二重になっている封筒
- ふたがシールになっている封筒
- 型押しやコーティングなどの加工された封筒
- 穴のあいている用紙 (例: ルーズリーフ)

■ 用紙のセット方法

用紙のセット方法について、普通紙を例に説明します。



- キヤノン専用紙の紹介については「専用紙を使ってみよう」(P.18)を参照してください。
- 封筒やキヤノン専用紙のセット方法については『プリンタ活用ガイド』を参照してください。

1 セットする用紙をそろえる



用紙がカールしているときは、逆向きに曲げてカールを直してから（表面が波状にならないように）セットしてください。

2 用紙をセットする準備

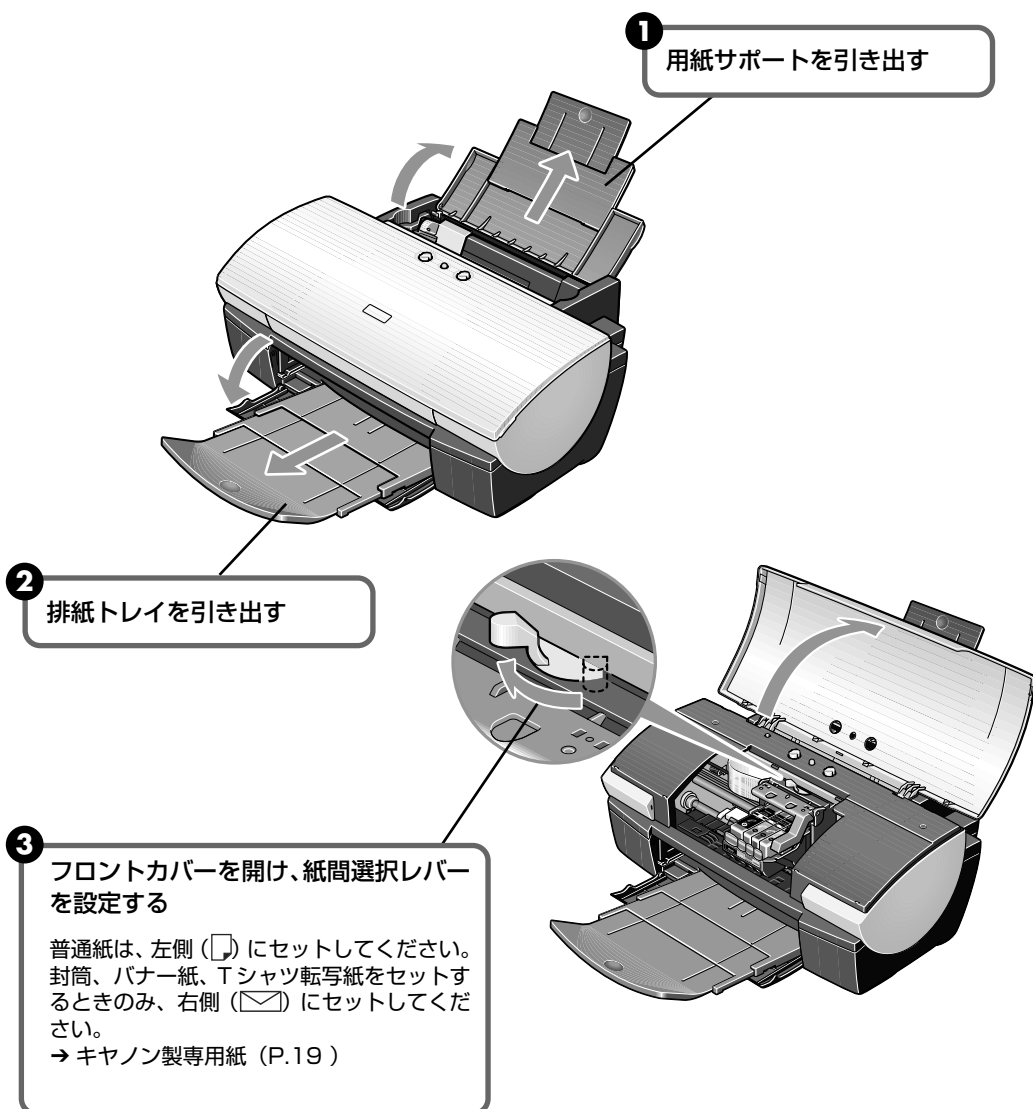

3 用紙をセットする

この線を超えないようにセットする

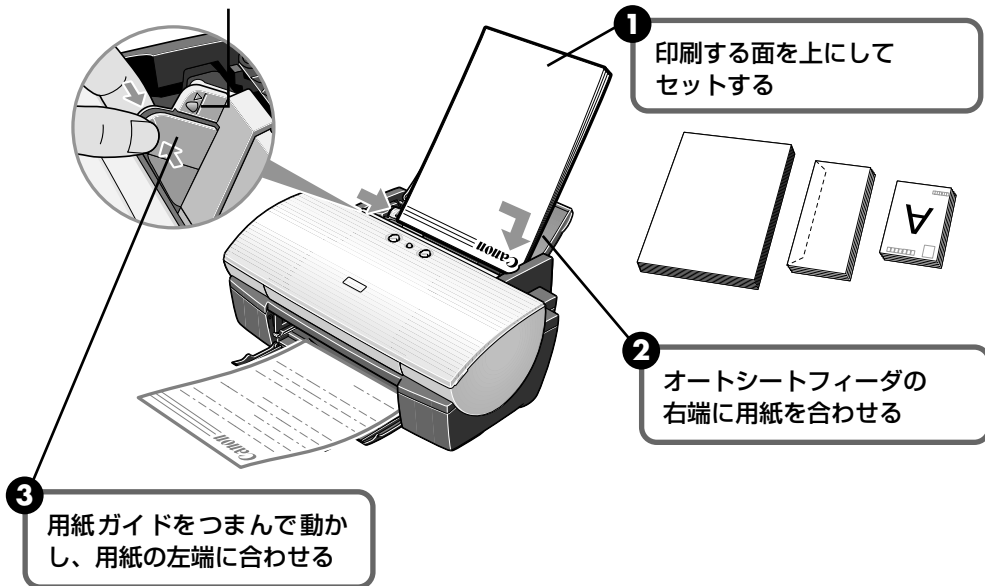

普通紙に印刷するときは

- 普通紙としては、複写機などで使用される一般的なコピー用紙や、キヤノン製カラー BJ 用普通紙 LC-301 やスーパーホワイトペーパー SW-101 が使用できます。

用紙サイズ [定型紙] A4、B5、A5、レター、リーガル

[非定型紙] 最小 (横 90.0mm × 縦 120.0mm)、最大 (横 215.9mm × 縦 584.2mm)

用紙の重さ 64 ~ 105g/m²

- 普通紙は、75 g/m² で約 150 枚 (高さ 13mm) までセットできます。ただし排紙トレイに 50 枚程度たまったら取り除くようにしてください。

はがきに印刷するときは

- 一般の官製はがき、インクジェット官製はがき、お年玉付き年賀はがきに印刷できます。ただし、往復はがきは使用できません。また、写真付きはがきやステッカーが貼ってあるはがきには印刷できません。
- はがきの両面に印刷するときは、通信面を印刷したあとに宛名面を印刷することをお勧めします。このとき、通信面の先端がめくれたり傷が付いたりする場合は、宛名面から印刷すると状態が改善することがあります。
- はがきは 40 枚までセットできます (プロフェッショナルフォトはがき、フォト光沢ハガキは 20 枚)。
- 印刷が終わったはがきは、重ならないように 1 枚ごとに排紙トレイから取り除いてください。
- また、はがきを持つときは、できるだけ端を持ち、インクが乾くまで印刷面に触らないでください。
- プリンタドライバの設定は、必ず [用紙の種類] でセットするはがきの種類を指定してください。

	通信面	宛名面
官製はがき	[はがき]	[はがき]
インクジェット官製はがき	[インクジェット官製葉書]	[はがき]
プロフェッショナルフォトはがき	[プロフォトペーパー]	[はがき]
フォト光沢ハガキ	[光沢紙]	[はがき]

- 写真を印刷するときは、キヤノン製の写真専用紙のご使用をお勧めします。
→ 専用紙を使ってみよう (P.18)

文書を印刷してみよう

ここでは、文書を印刷する操作を例に、印刷の基本的な操作手順について説明します。

Windows

参考

ご使用のアプリケーションソフトにより、表示される画面が異なる場合があります。なお、本書では Windows XP をご使用の場合に表示される画面を基本に説明します。

- 1 プリンタの準備をする → P.7
- 2 原稿を作成する、または印刷するファイルを開く
- 3 プリンタドライバの設定画面を開く

- 1 アプリケーションソフトの [ファイル] メニューから [印刷] を選びます。
[印刷] 画面が表示されます。



2 ご使用の機種が選ばれていることを確認します。

3 [詳細設定] (または [プロパティ]) をクリックします。

参考

- Windows 2000 をご使用の場合は、アプリケーションソフトの [ファイル] メニューから [印刷] を選ぶと、[印刷] 画面に [基本設定] タブが表示されます。[基本設定] タブをクリックしてください。

4 印刷に必要な設定をする



1 [用紙の種類] で印刷に使用する用紙の種類を選びます。

2 [OK] をクリックします。
[印刷] 画面が表示されます。

参考

- 用紙サイズを確認するときは、[ページ設定] タブをクリックします。アプリケーションソフトで設定したサイズと違っている場合は、同じサイズに設定してください。
- プリンタドライバ機能の設定方法については、『プリンタ活用ガイド』やヘルプを参照してください。
- [印刷前にプレビューを表示] をクリックしてチェックマークを付けると、プレビュー画面で印刷結果を確認することができます。なお、アプリケーションソフトによっては、プレビューを表示できないものもあります。

5 印刷を開始する



1 [印刷] (または [OK]) をクリックします。
印刷が開始されます。

参考

印刷中にリセットボタンを押すと、印刷を中止することができます。

Macintosh

参考

表示される画面は、ご使用のアプリケーションソフトにより異なります。
なお、本書では、Mac OS 9 をご使用の場合に表示される画面を基本に説明しています。

1 プリンタの準備をする → P.7

2 原稿を作成する、または印刷するファイルを開く

3 用紙サイズを設定する

- 1 アプリケーションソフトの [ファイル] メニューから [用紙設定] を選びます。
[用紙設定] ダイアログが表示されます。

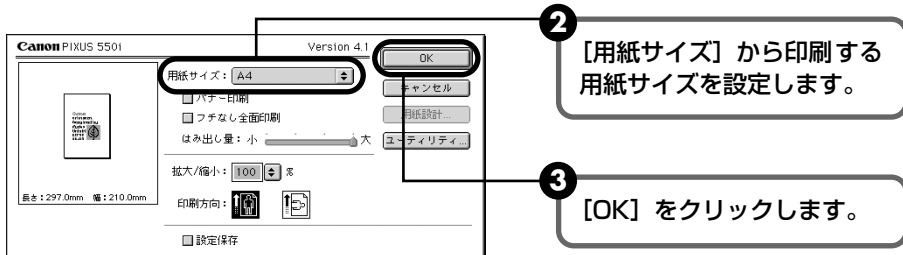

2 [用紙サイズ] から印刷する用紙サイズを設定します。

3 [OK] をクリックします。

4 印刷に必要な設定をして印刷する

- 1 アプリケーションソフトの [ファイル] メニューから [プリント] を選びます。
[プリント] ダイアログが表示されます。

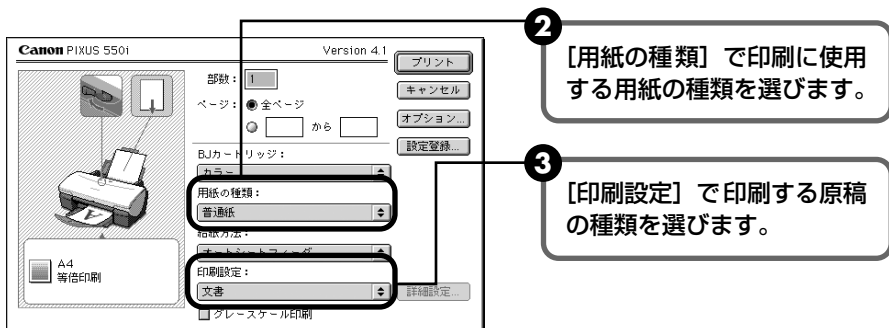

2 [用紙の種類] で印刷に使用する用紙の種類を選びます。

3 [印刷設定] で印刷する原稿の種類を選びます。

- 4 [プリント] をクリックします。
印刷が開始されます。

参考

- [印刷設定] から印刷する原稿の種類を選択すると、[用紙の種類] で設定した用紙の特性に合わせた印刷品位や色で印刷できます。

文書 文字中心の原稿を印刷するときに選びます。

グラフィックス イラストやグラフなど色の境界線がハッキリした原稿を印刷するときに選びます。

写真 写真やグラデーションを多用したイラストを印刷するときに選びます。

マニュアル 選択後、[詳細設定] をクリックすると [詳細設定] ダイアログが表示されます。
[詳細設定] ダイアログでは、印刷品位や色に関する詳細な設定を行なうことができます。

- プリンタドライバ機能の設定方法については、『プリンタ活用ガイド』やヘルプを参照してください。
- 印刷中にリセットボタンを押すと、印刷を中止することができます。

写真を印刷してみよう

付属のアプリケーションソフトを使用すると、デジタルカメラで撮った写真を、簡単な操作でフチなし全面印刷できます。

- 操作を行う前に、付属の「プリンタソフトウェア CD-ROM」を使用して、Easy-PhotoPrint (Windows をご使用の場合)、または ImageBrowser (Macintosh をご使用の場合) をインストールしてください。
インストール方法は、『かんたんスタートガイド』を参照してください。
- ここでは、各アプリケーションソフトを使用してフチなし全面印刷する操作方法についてのみ説明します。詳細な設定方法や注意事項、その他の機能については『アプリケーションガイド』を参照してください。



参考

フチなし全面印刷できる用紙について

フチなし全面印刷に対応している用紙は、プロフェッショナルフォトペーパー PR-101 (A4, L判, 2L判)、スーパーフォトペーパー SP-101 (A4, L判, 2L判)、マットフォトペーパー MP-101 (A4, L判)、フォト光沢紙 GP-301 (A4)、プロフェッショナルフォトはがき PH-101、フォト光沢ハガキ KH-201N、インクジェット官製はがき、官製はがきです。

Windows

Easy-PhotoPrint を使用して、デジタルカメラで撮影した写真を、簡単な操作でフチなし全面印刷する操作について説明します。

Easy-PhotoPrint は、Exif Print (Exif 2.2) に対応しており、Exif 対応のデジタルカメラで撮った写真を、撮影時のカメラの情報を活かして最適化し、よりきれいな写真に仕上げることができます。

1 Easy-PhotoPrint を開始する

- ① メモリカードをコンピュータにセットします。



ここでは、メモリカードに保存した写真を印刷する方法について説明します。メモリカードをコンピュータにセットする方法は、メモリカードの使用説明書を参照してください。

- ② [スタート] メニューから [すべてのプログラム] (または [プログラム]) を選び、[Canon Utilities] - [Easy-PhotoPrint] - [Easy-PhotoPrint] の順に選びます。
[1. 画像選択] が表示されます。

2 印刷する画像を選ぶ

- 1 フォルダウィンドウから印刷したい写真が保存されているフォルダ（メモ리카ードのドライブを選択し、印刷する画像が入ったフォルダ）を選びます。
選んだフォルダに保存されている写真が表示されます。

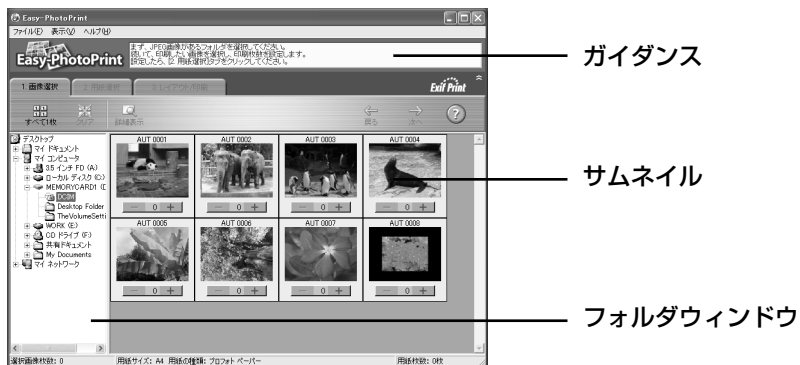

- 2 印刷したい写真の下にある [+] ボタンをクリックして、印刷する枚数を指定します。

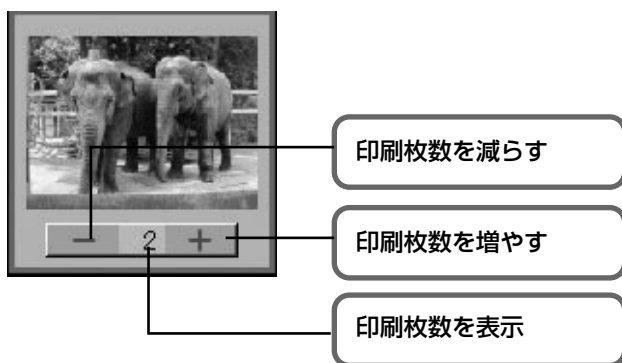

3 印刷する用紙を選ぶ

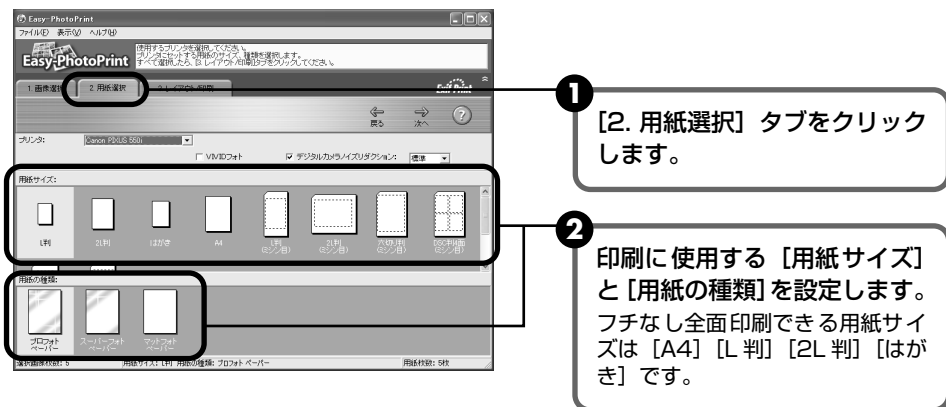

4 レイアウトを指定して印刷する



1 [3. レイアウト / 印刷] タブをクリックします。

2 [レイアウト] から [フチなし1面] を選びます。

- 3 [2. 用紙選択] で指定した用紙をプリンタにセットします。
- 4 [印刷] ボタンをクリックします。
指定した写真がフチなし全面印刷で印刷されます。

Macintosh

ImageBrowser を使用して、デジタルカメラで撮影した写真を、簡単な操作でフチなし全面印刷する操作について説明します。

1 ImageBrowser を開始する

- 1 メモリカードをコンピュータにセットします。



ここでは、メモリカードに保存した写真を印刷する方法について説明します。メモリカードをコンピュータにセットする方法は、メモリカードの使用説明書を参照してください。

- 2 デスクトップの [Canon ImageBrowser] アイコンをダブルクリックします。



デスクトップに [Canon ImageBrowser] アイコン (エイリアス) が表示されていない場合は、インストール先の [Canon ImageBrowser] フォルダから [Canon ImageBrowser] アイコンをクリックしてください。

2 印刷する画像を選ぶ

- 1 フォルダウィンドウから印刷したい写真が保存されているフォルダ (メモリカードのドライブを選び、印刷する画像が入ったフォルダ) を選びます。
フォルダに保存されている写真が表示されます。



2 印刷したい写真をクリックします。

3 [印刷] ボタンをクリックし、メニューから [レイアウト印刷] をクリックします。
[レイアウト選択] ダイアログが表示されます。

3 レイアウト選択を設定する

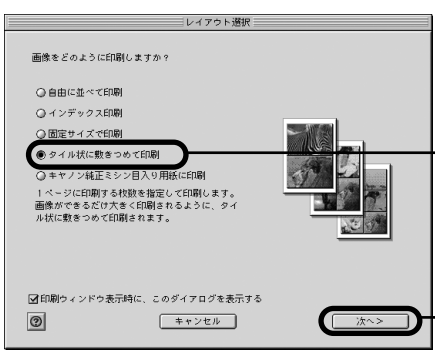

1 [タイル上に敷きつめて印刷] をクリックします。

2 [次へ>] をクリックします。

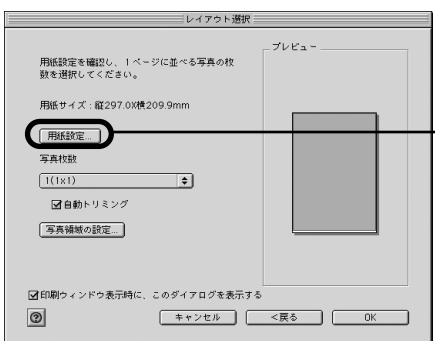

3 [用紙設定] をクリックします。
[用紙設定] ダイアログが表示されます。

4 フチなし全面印刷を設定する

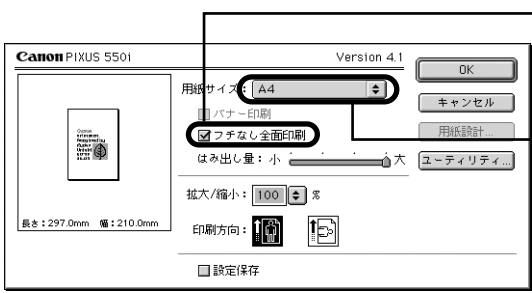

1 [フチなし全面印刷] のチェックボックスをクリックします。

2 [用紙サイズ] から印刷する用紙サイズを選びます。
メニューにはフチなし全面印刷できる用紙サイズしか表示されません。

- ③ [OK] をクリックします。
[レイアウト選択] ダイアログに戻ります。

5 1枚の用紙に印刷する写真の枚数を設定する

① [写真枚数] を [1 (1 × 1)] に設定します。

② [OK] をクリックします。
[印刷] ウィンドウが表示されます。

6 印刷を実行する

① [印刷] をクリックします。
[プリント] ダイアログが表示されます。

② [用紙の種類] から印刷に使用する用紙を選びます。

③ [印刷設定] から [写真] を選びます。

- ④ プリンタに用紙をセットします。
- ⑤ [プリント] をクリックします。

専用紙を使ってみよう

印刷に適した用紙を選ぶ

■ 写真を印刷するには

- プロフェッショナルフォトペーパー
- プロフェッショナルフォトカード
- スーパーフォトペーパー
- マットフォトペーパー
- フォト光沢紙
- フォト光沢カード
- フォト光沢フィルム
- 高品位専用紙



■ ビジネス文書を印刷するには

- 高品位専用紙
- OHP フィルム



■ オリジナルグッズを作るには

- T シャツ転写紙
- マウスパッド
- バナー紙



■ 年賀状、挨拶状を印刷するには

- プロフェッショナルフォトはがき
- フォト光沢ハガキ



キヤノン製専用紙

キヤノン製専用紙を一覧表にまとめました。

用紙の名称	型番	積載枚数	紙間選択レバーの位置	プリンタドライバの設定【用紙の種類】
カラー BJ 用普通紙	LC-301	約 150 枚	左	普通紙
スーパーホワイトペーパー	SW-101	約 150 枚	左	
バナー紙	BP-101	1 セット	右	
プロフェッショナルフォトペーパー	PR-101 PR-101 L PR-101 2L	10 枚 *1 20 枚 10 枚	左	プロフォトペーパー
プロフェッショナルフォトはがき	PH-101	20 枚	左	プロフォトペーパー (通信面) はがき (宛名面)
スーパーフォトペーパー	SP-101 SP-101 L SP-101 2L	10 枚 20 枚 10 枚	左	スーパーフォトペーパー
プロフェッショナルフォトカード	PC-101 L PC-101 2L PC-101 D PC-101 W PC-101 C	20 枚 10 枚 10 枚 10 枚 20 枚	左	*2
マットフォトペーパー	MP-101 MP-101 L	10 枚 20 枚	左	マットフォトペーパー
フォト光沢紙	GP-301	10 枚	左	光沢紙
フォト光沢ハガキ	KH-201N	20 枚	左	光沢紙 (通信面) はがき (宛名面)
高品位専用紙	HR-101S	約 80 枚	左	高品位専用紙
フォト光沢フィルム	HG-201	1 枚	左	光沢フィルム
フォト光沢カード	FM-101	20 枚	左	*2
T シャツ転写紙	TR-201	1 枚	右	T シャツ転写紙
マウスパッド	MK-101	1 枚	右	
OHP フィルム	CF-102	30 枚	左	OHP フィルム

参考

- 用紙について、詳しくは『プリンタ活用ガイド』を参照してください。
- *1 用紙が貼り付くのを防ぐため、オートシートフィーダにセットする際は、必要枚数（最大 10 枚）を 1 枚ずつセットしてください。
- *2 プロフェッショナルフォトカード、フォト光沢カードに印刷するときは、CD-ROM に入っているアプリケーションソフトを使うと、印刷の設定が簡単にできます。
アプリケーションソフトの使いかたについては、『アプリケーションガイド』を参照してください。

便利な機能を使ってみよう

プリンタドライバを使いこなすことで、プリンタのいろいろな機能を活用することができます。プリンタドライバには、以下のような機能があります。



参考

詳しい操作方法については、『プリンタ活用ガイド』を参照してください。



→ フチを付けずに用紙の全面に印刷したい

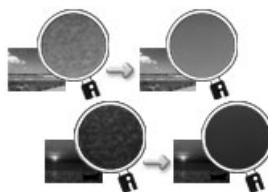

→ デジタルカメラで撮った写真のノイズを減らして印刷したい

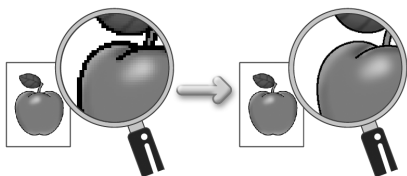

→ 画像の輪郭をなめらかに印刷したい

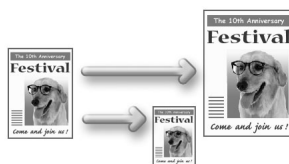

→ 用紙サイズに合わせて自動的に拡大／縮小印刷したい

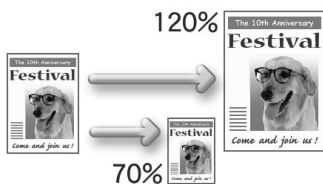

→ 拡大／縮小率を設定して印刷したい



→ 1枚の用紙に複数ページを縮小して印刷したい

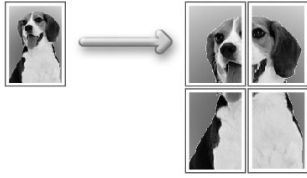

→ 1ページの原稿を指定枚数に拡大して印刷したい

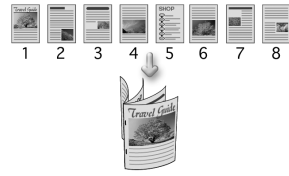

→ 複数ページの原稿を冊子に綴じられるように印刷したい



→ 両面に印刷したい



→ スタンプを印刷したい

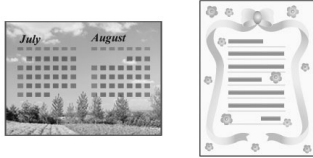

→ 背景に模様を付けて印刷したい

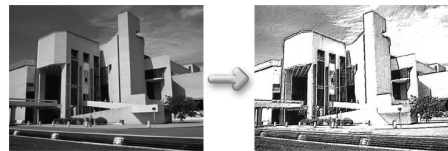

→ イラスト風に印刷したい

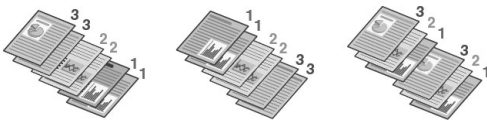

→ 印刷する順番を変えたい

プリンタドライバの開きかた

プリンタドライバの設定画面を表示する

プリンタドライバの設定画面は、お使いのアプリケーションソフトから表示させたり、Windows のスタートメニューから表示させたりできます。



参考

このマニュアルでは、おもに Windows XP における操作方法を説明しています。お使いのシステムによって、操作方法が異なる場合があります。

■ プリンタドライバの設定画面をアプリケーションソフトから開く

印刷する前に印刷設定を行う場合、この方法を使います。

お使いのアプリケーションソフトによって、操作方法が若干異なる場合があります。ここでは、一般的な手順を説明します。

1

お使いのアプリケーションソフトで、印刷を実行するコマンドを選ぶ

一般的に、[ファイル] メニューから [印刷] を選ぶと、[印刷] ダイアログボックスを開くことができます。

2

[Canon PIXUS 550i] が選ばれていることを確認し、[詳細設定] (または [プロパティ]) ボタンをクリックする

プリンタドライバの設定画面が表示されます。



参考

お使いのアプリケーションソフトによっては、コマンド名やメニュー名が異なったり、手順が多い場合があります。詳しい操作方法については、お使いのアプリケーションソフトの使用説明書を参照してください。

■ プリンタドライバの設定画面をスタートメニューから開く

プリントヘッドのヘッドクリーニングなど、プリンタのメンテナンス操作を行う場合や、すべてのアプリケーションソフトに共通する印刷設定を行う場合、この方法を使います。

プリンタドライバの設定画面をスタートメニューから開くと、[詳細] シートなど、Windows の機能に関するシートが表示されます。それらのシートは、アプリケーションソフトから開いたときには表示されません。Windows の機能に関するシートについては、Windows の使用説明書を参照してください。

1 [スタート] ボタンをクリックし、[コントロールパネル] → [プリンタとその他のハードウェア] → [プリンタとFAX] の順にクリックする

Windows XP 以外をお使いの場合は、[スタート] ボタンをクリックし、[設定] → [プリンタ] の順にクリックします。

2 [Canon PIXUS 550i] アイコンを選ぶ

3 [ファイル] メニューを開き、[印刷設定] (または [プロパティ]) を選ぶ

Windows NT4.0 の場合は、[ドキュメントの既定値] を選びます。
プリンタドライバの設定画面が表示されます。

CD-ROM に入っている アプリケーションソフトについて

プリンタソフトウェア CD-ROM には、デジタルカメラで撮った写真を編集したり、簡単な操作でフチなし全面印刷が行えるアプリケーションソフトが入っています。用途に応じてご利用ください。



参考

- 各アプリケーションソフトのインストール方法については、『かんたんスタートガイド』を参照してください。
- 各アプリケーションソフトの詳しい操作方法については、プリンタソフトウェア CD-ROM に入っている『アプリケーションガイド』を参照してください。

■ Easy-PhotoPrint (Windows)

デジタルカメラで撮った写真と用紙を選ぶだけで、簡単にフチなし全面印刷ができます。写真をすぐに印刷したい方にお勧めです。トリミングや画像の回転などの簡単な編集も OK！ Exif Print 対応。



■ 3D-PhotoPrint (Windows/Macintosh)

デジタルカメラで撮った写真を編集し、印刷してオプションの 3D フォトフレームを通して見ると、迫力ある立体写真のできあがり！



■ ZoomBrowser EX/PhotoRecord (Windows)

デジタルカメラで撮った写真をコンピュータに取り込み、フォルダごとに収納。アルバムを作る方にお勧めです。写真の加工、キャプションや飾り付け、移動やコピー操作も簡単！



■ ImageBrowser (Macintosh)

デジタルカメラで撮った写真をコンピュータに取り込み、簡単な操作でインデックス印刷やフチなし全面印刷ができます。写真の加工やキャプションも OK！ Exif Print 対応。

■ Movie-PhotoPrint (Windows/Macintosh)

デジタルカメラやデジタルビデオで撮影した動画を、45 枚の連続写真にして印刷します。パラパラめくればパラパラマンガの出来上がり。打球フォームやゴルフのスイングチェックに最適！



■ PhotoStitch (Windows/Macintosh)

複数枚に分割して撮影した写真を、パノラマ画像に合成します。360 度に展開する広大な風景も、1 枚のパノラマ写真に！



インクタンクを交換する

インクがなくなったときは、インクタンクを交換してください。インクタンクを交換するときは、型番や取り付け位置を間違えると正しく印刷できません。本プリンタでは、以下のインクタンクを右から順に取り付けてください。

- イエロー : BCI-3eY
- マゼンタ : BCI-3eM
- シアン : BCI-3eC
- ブラック : BCI-3eBK

交換が必要な場合

インクがなくなると、印刷を開始したときに電源ランプが緑色に点灯後、オレンジ色に4回点滅します。BJ ステータスマニタ (Windows) やエラーメッセージ (Macintosh) で、なくなったインクを確認し、新しいインクタンクに交換してください。



インクが残っているのに印刷がかすれたり、白すじが入る場合は、「印刷にかすれやむらがあるときは」(P.29) を参照してください。

Windows

印刷中にインクがなくなると、以下のメッセージが表示されます。インクタンクを交換後、フロントカバーを閉じると、印刷を続行します。



- [×] が表示されているインクタンクは、インクがありません。新しいインクタンクと交換してください。
- [印刷中止] をクリックすると、印刷を中止します。
- リセットボタンを押すと、インク切れの状態でも印刷を続行します。印刷が終了したら、すぐに新しいインクタンクに交換してください。インク切れの状態でも印刷を続けると、故障の原因になります。
- お使いの環境によって、多少画面が異なります。

インクがなくなったインクタンク



インク残量が少なくなると



印刷を開始すると、BJ ステータスマニタが表示されます。[!] が表示されているインクタンクは、インク残量が少なくなっています。新しいインクタンクをご用意ください。

インクが少なくなっているインクタンク

Macintosh

印刷中にインクがなくなると、以下のメッセージが表示されます。インクを交換後、フロントカバーを閉じると、印刷を続行します。

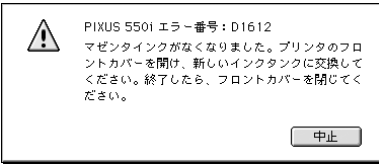

- リセットボタンを押すと、インク切れの状態でも印刷を続行します。印刷が終了したら、すぐに新しいインクタンクに交換してください。インク切れの状態でも印刷を続けると、故障の原因になります。

参考

インク残量が少なくなると

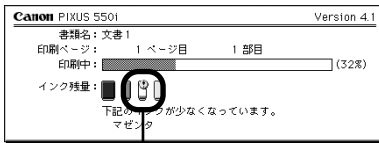

印刷を開始すると、次のような画面が表示されます。

[!] が表示されているインクタンクは、インク残量が少なくなっています。新しいインクタンクをご用意ください。

インクが少なくなっているインクタンク

交換の操作

インクタンクのインクがなくなったときは、次の手順でインクを交換します。

重要

インクの取り扱いについて

- 最適な印刷品質を保つため、キヤノン製の指定インクタンクのご使用をお勧めします。また、インクのための詰め替えはお勧めできません。
- インクタンクの交換はすみやかに、インクタンクを取り外した状態で放置しないでください。
- 交換用インクタンクは新品のものを装着してください。インクを消耗しているものを装着すると、ノズルが詰まる原因になります。また、インク交換時期を正しくお知らせできません。
- インクの品質を維持するため、インクタンクは購入後 1 年以内に使い切るようにしてください。また、プリンタに取り付けてから 6 ヶ月を目安に使い切ってください。
- インクタンクを包装している袋は、お使いになる直前まで開封しないでください。開封したインクタンクは 6 ヶ月以内に使い切るようにしてください。
- 印刷後の用紙にぬれた手で触ったり、水などをこぼさないようにしてください。インクがにじむことがあります。
- 黒のみの文書やグレースケール印刷を指定した場合でも、各色のインクが使われる可能性があります。また、プリンタの性能を維持するために行うクリーニングやヘッドリフレッシングでも、各色のインクが使われます。

参考

使用済みプリントヘッド、インクタンク回収のお願い

キヤノンでは、資源再利用のために、使用済みのインクタンクの回収を推進しています。この回収活動は、お客様のご協力によって成り立っています。

キヤノンの“環境保全と資源の有効活用”の主旨にご賛同いただければ、お手数ですが、使用済みのプリントヘッド、インクタンクを右記マークのある販売店またはもよりのキヤノン販売営業拠点までお持ちください。

事情により、お持ちになれない場合は、使用済みのプリントヘッド、インクタンクをビニール袋などに入れ、地域の条例に従って処分してください。



Canon

キヤノン製カートリッジ
回収協力店

1 プリンタの電源が入っていることを確認し、フロントカバーを開ける
 プリントヘッドが中央に移動します。

2 インクのなくなったインクタンクを取り外す

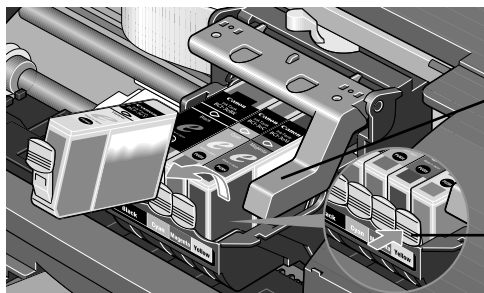

プリントヘッドの固定レバーには触れないようにしてください。

インクタンクの固定つまみを押して外します。

重要

- 衣服や周囲を汚さないよう、インクタンクの取り扱いには注意してください。
- 空になったインクタンクは、地域の条例にしたがって捨ててください。

3 インクタンクを準備する

1 新しいインクタンクを袋から出し、オレンジ色のテープを引っ張って包装をはがします。

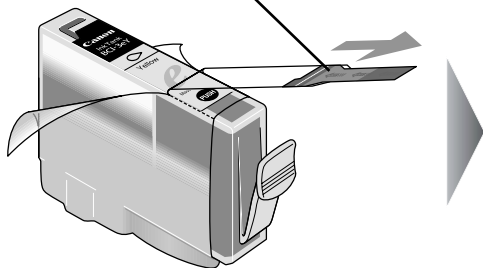

2 インクタンクの底部にあるオレンジ色の保護キャップを、ひねって取り外します。取り外した保護キャップはすぐに捨ててください。

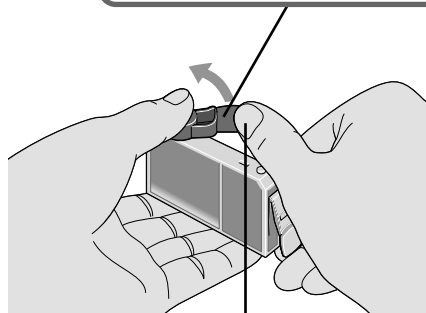

指にインクが付着しないように、キャップを押さえながら取り外します。

重要

- インクが飛び出すことがありますので、インクタンクの側面は強く押さないでください。
- 取り外した保護キャップは、再装着しないでください。地域の条例にしたがって捨ててください。
- 保護キャップを取り外したあと、インク出口に手を触れないでください。インクが正しく供給されなくなる場合があります。

4 インクタンクを取り付ける

① インクタンクをプリントヘッドに向かって斜めに差し込みます。

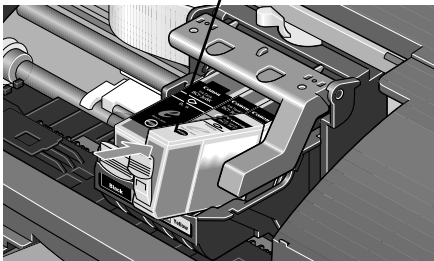

② インクタンク上部の「PUSH」部分を押し、インクタンクを固定します。

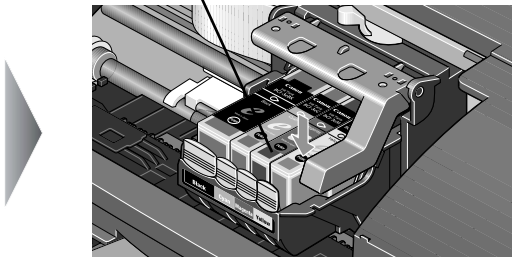

「カチッ」という音がするまで、
しっかり押してください

5 フロントカバーを閉める

プリントヘッドが右側に移動します。



重要

次回印刷を開始すると、自動的にプリントヘッドのクリーニングが開始されます。クリーニング中は電源ランプが点滅しますので、終了するまでほかの操作を行わないでください。

印刷にかすれやむらがあるときは

インクがまだ十分にあるのに印刷がかすれたり特定の色が出なくなったときには、プリントヘッドのノズルが目詰まりしている可能性があります。ノズルチェックパターンを印刷してノズルの状態を確認した後に、プリントヘッドのクリーニングやプリントヘッド位置の調整を行ってください。



参考

メンテナンス操作を行う前に

- フロントカバーを開け、インクタンクにインクが残っているか確認してください。インクがない場合はインクタンクを交換してください。
- インクタンクの包装フィルムが完全にはがされているか確認してください。
- インクタンクの「PUSH」の部分を押して、インクタンクがしっかりセットされていることを確認してください。
- プリンタドライバの印刷品質を上げることで、きれいに印刷される場合があります。

Step 1

ノズルチェックパターンの印刷 → P.30

パターンが欠けている場合

パターンに縦すじが入っている場合

Step 2

プリントヘッドのクリーニング → P.32

Step 2

プリントヘッド位置の調整 → P.36

改善されない場合

Step 3

ヘッドリフレッシュ → P.34



参考

Step3 までの操作を行っても症状が改善されない場合は、プリントヘッドが故障している可能性があります。お買い求めの販売店または修理受付窓口にご連絡ください。



重要

プリンタを快適にご使用いただくために

- 電源を切るときには
プリンタは、プリントヘッドの乾燥を防ぐために印刷終了後はプリントヘッドにキャップをしています。しかし、印刷直後に（電源ランプが消える前に）コンセントから電源コードを抜いたり、スイッチ付きテーブルタップのスイッチを切ってしまうと、プリントヘッドのキャップが行われず、プリントヘッドが乾燥し、インク目詰まりの原因になることがあります。プリンタの電源を切る場合は、以下の手順に従ってください。
 - ① プリンタの電源ボタンを押して電源を切る
 - ② 電源ランプが消えたことを確認する
 - ③ 電源コードをコンセントから抜く、またはテーブルタップのスイッチを切る
- 長期間お使いにならないときは
定期的（1ヶ月に一度程度）に印刷することをお勧めします。長期間プリンタをご使用にならない場合、プリントヘッドを良好な状態に保つために1ヶ月に1度をめやすに黒文字の印刷、またはプリントヘッドのクリーニングを行うことをお勧めします。
プリントヘッドには高精度印刷実現のため、多数のノズルがあります。サインペンやマジックが長期間使用されないとキャップをしていても自然にペン先が乾き、書けなくなるのと同様に、プリントヘッドも長期間使用されないとインクが目詰まりを起こす場合があります。定期的に印刷することで目詰まりを防ぐことができます。

ノズルチェックパターンを印刷する

プリントヘッドのノズルから正しくインクが出ているか、またプリントヘッドの位置がずれていないかを確認するために、ノズルチェックパターンを印刷します。



参考

ノズルチェックパターンは、プリンタのリセットボタンを押して印刷することもできます。

- ① プリンタの電源が入っていることを確認して、A4 サイズの普通紙をセットします。
- ② リセットボタンを押し続け、電源ランプが2回点滅したときに離します。

ノズルチェックパターンを印刷する

Windows

- 1 プリンタの電源を入れ、A4 サイズの用紙をセットする
- 2 プリンタドライバの設定画面を表示する → P.22
- 3 ノズルチェックパターンを印刷する



1 [ユーティリティ] タブをクリックします。

2 [ノズルチェックパターン印刷] をクリックします。

- 3 メッセージを確認して、[OK] をクリックします。
ノズルチェックパターンが印刷されます。

確認メッセージが表示されたら、[OK] をクリックします。

- 4 ノズルチェックパターンを確認します。→ P.31

1 プリンタの電源を入れ、A4 サイズの用紙をセットする

2 [ユーティリティ] ダイアログを表示する

- ① [ファイル] メニューから [用紙設定] を選びます。
- ② [ユーティリティ] をクリックします。

3 ノズルチェックパターンを印刷する



- ① プルダウンメニューから [テストプリント] を選びます。
- ② [ノズルチェックパターン印刷] をクリックします。

- ③ メッセージを確認して、[OK] をクリックします。
ノズルチェックパターンが印刷されます。
- ④ ノズルチェックパターンを確認します。

ノズルチェックパターンを確認する

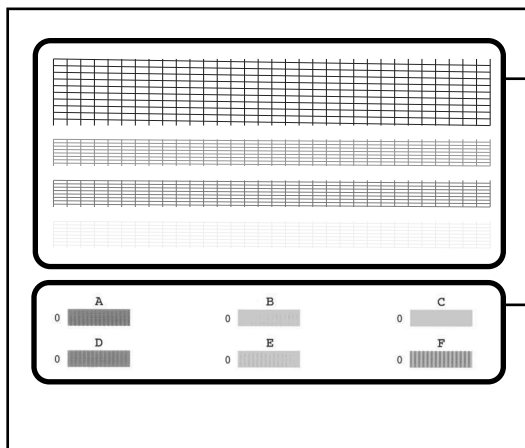

- A この部分の線が欠けている場合は、プリントヘッドのクリーニングが必要です。
→ P.32
- B このパターンに縦すじが目立つ場合は、プリントヘッドの位置調整が必要です。
→ P.36

お手入れ

プリントヘッドをクリーニングする

ノズルチェックパターンを印刷してノズルが詰まっていると思われる場合は、プリントヘッドをクリーニングしてください。ただし、プリントヘッドをクリーニングするとインクを消耗します。必要な場合のみ行ってください。



参考

プリントヘッドのクリーニングは、プリンタのリセットボタンを押して行うこともできます。

- ① プリンタの電源が入っていることを確認します。
- ② リセットボタンを押し続け、電源ランプが2回点滅したときに離します。

Windows

- 1 プリンタの電源を入れる
- 2 プリンタドライバの設定画面を表示する → P.22
- 3 プリントヘッドをクリーニングする



① [ユーティリティ] タブをクリックします。

② [クリーニング] をクリックします。

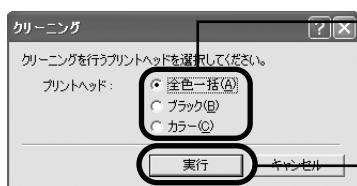

③ クリーニングするプリントヘッドを選びます。

④ [実行] をクリックします。

- ⑤ 確認メッセージが表示されたら [OK] をクリックします。
電源ランプが点滅するとプリントヘッドのクリーニングが開始されます。
クリーニングが終了するまで、ほかの操作を行わないでください。終了まで約 30～50 秒かかります。
- ⑥ ヘッドクリーニング終了後の操作を行います。→ P.33 の 参考

1 プリンタの電源を入れる

2 [ユーティリティ] ダイアログを表示する

- ① [ファイル] メニューから [用紙設定] を選びます。
- ② [ユーティリティ] をクリックします。

3 プリントヘッドをクリーニングする

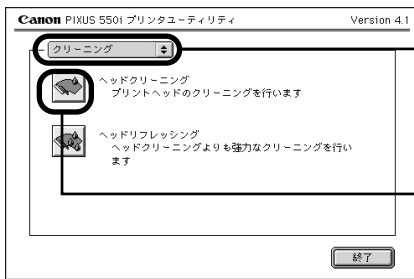

① [クリーニング] が表示されていることを確認します。

② [ヘッドクリーニング] をクリックします。

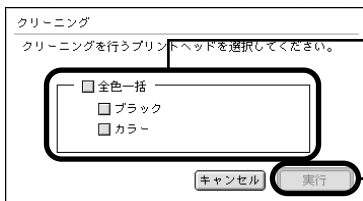

③ クリーニングするプリントヘッドを選びます。

④ [実行] をクリックします。

- ⑤ 確認メッセージが表示されたら [OK] をクリックします。
電源ランプが点滅するとプリントヘッドのクリーニングが開始されます。
クリーニングが終了するまで、ほかの操作を行わないでください。終了まで約 30～50 秒かかります。

📎 参考

ヘッドクリーニング終了後の操作について

- ① ノズルチェックパターンを印刷してプリントヘッドの状態を確認します。→ P.30
インク残量が少ないと、正しく印刷されません。インク残量が少ない場合は、インクを交換してください。
→ P.25
- ② 改善されないときは、ヘッドクリーニングを 3 回まで繰り返します。
- ③ それでも改善されないときには、より強力なヘッドリフレッシングを行ってください。→ P.34

プリントヘッドをリフレッシュする

プリントヘッドのクリーニングを行っても効果がない場合は、ヘッドリフレッシュを行ってください。ヘッドリフレッシュは、通常のクリーニングよりインクを消耗します。必要な場合のみ行ってください。

Windows

- 1 プリンタの電源を入れる
- 2 プリンタドライバの設定画面を表示する → P.22
- 3 プrintヘッドをリフレッシュする



1 [ユーティリティ] タブをクリックします。

2 [ヘッドリフレッシュ] をクリックします。

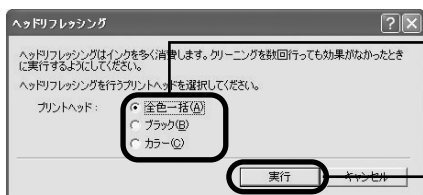

3 リフレッシュするプリントヘッドを選びます。

4 [実行] をクリックします。

- 5 確認メッセージが表示されたら [OK] をクリックします。
電源ランプが点滅するとプリントヘッドのリフレッシュが開始されます。リフレッシュが終了するまで、ほかの操作を行わないでください。終了まで約 60 秒かかります。
- 6 ヘッドリフレッシュ終了後の操作を行います。→ P.35 の  参考

1 プリンタの電源を入れる

2 [ユーティリティ] ダイアログを表示する

- ① [ファイル] メニューから [用紙設定] を選びます。
- ② [ユーティリティ] をクリックします。

3 プリントヘッドをリフレッシュする



① [クリーニング] が表示されていることを確認します。

② [ヘッドリフレッシュ] をクリックします。

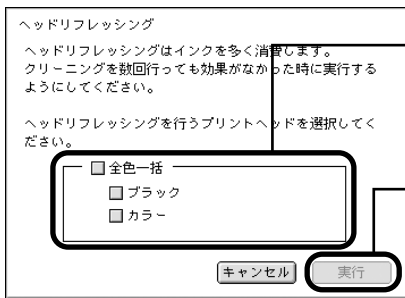

③ リフレッシュする
プリントヘッドを選びます。

④ [実行] をクリックします。

- ⑤ 確認メッセージが表示されたら [OK] をクリックします。

電源ランプが点滅するとプリントヘッドのリフレッシュが開始されます。リフレッシュが終了するまで、ほかの操作を行わないでください。終了まで約 60 秒かかります。



ヘッドリフレッシュ終了後の操作について

- ① ノズルチェックパターンを印刷してプリントヘッドの状態を確認します。→ P.30
特定の色だけが印刷されないときには、そのインクタンクを交換します。→ P.25
- ② 改善されないときは、インクタンクにインクが残っていることを確認し、プリンタの電源を切って 24 時間以上経過したあとに、再度プリントヘッドのリフレッシュを行います。
- ③ それでも改善されない場合は、プリントヘッドが故障している可能性があります。お買い求めの販売店、または修理受付窓口にご連絡ください。

プリントヘッド位置を調整する

ノズルチェックパターンを印刷して、プリントヘッド位置のずれが確認されたときには、プリントヘッド位置を調整します。

Windows

- 1 プリンタの電源を入れ、A4 サイズの用紙をセットする
- 2 プリンタドライバの設定画面を表示する → P.22
- 3 プrintヘッド位置調整パターンを印刷する



1 [ユーティリティ] タブをクリックします。

2 [ヘッド位置調整] をクリックします。

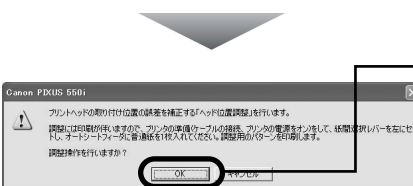

3 メッセージを確認して、[OK] をクリックします。
プリントヘッド位置調整パターンが印刷されます。
確認メッセージが表示されたら、[OK] をクリックします。



4 印刷されていることを確認し、[はい] をクリックします。

4 プリントヘッド位置を設定する

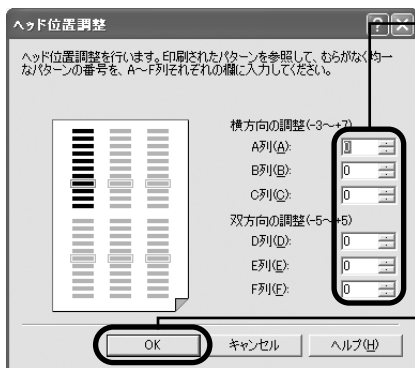

1 各パターンの中から最も縦すじが目立たないパターンの番号を入力します。F 列のパターンが均一にならないときには、白い縦すじが最も目立たないパターンを選びます。

2 [OK] をクリックします。



3 完了のメッセージが表示されたら、[OK] をクリックします。

Macintosh

1 プリンタの電源を入れ、A4 サイズの用紙をセットする

2 [ユーティリティ] ダイアログを表示する

1 [ファイル] メニューから [用紙設定] を選びます。

2 [ユーティリティ] をクリックします。

3 プリントヘッド位置調整パターンを印刷する

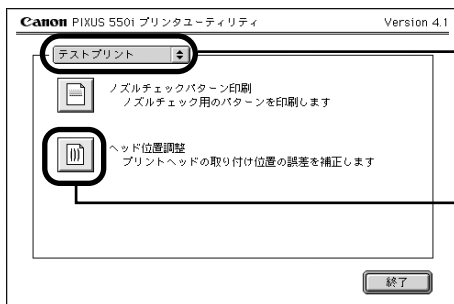

1 プルダウンメニューから【テストプリント】を選びます。

2 【ヘッド位置調整】をクリックします。

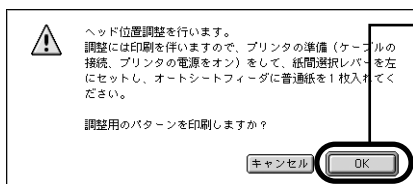

3 メッセージを確認して、【OK】をクリックします。
プリントヘッド位置調整パターンが印刷されます。

4 プリントヘッド位置を設定する

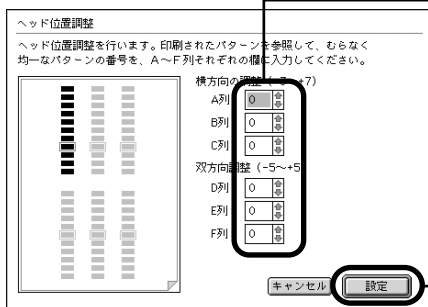

1 各パターンの中から最も縦すじが目立たないパターンの番号を入力します。
F 列のパターンが均一にならないときには、白い縦すじが最も目立たないパターンを選びます。

2 【設定】をクリックします。

最も縦すじが目立たない例

縦すじが目立つ例

プリンタの移送について

引越しなどで本プリンタを別の場所に移送するときは、購入時に本プリンタが入っていた箱や保護材を使用して梱包してください。

ほかの箱を使用するときは、丈夫な箱に保護剤を十分に詰め、本プリンタが安全に移送されるようにしっかりと梱包してください。

1 プリンタの電源を切る

2 電源ランプが消えていることを確認して電源プラグをコンセントから抜く

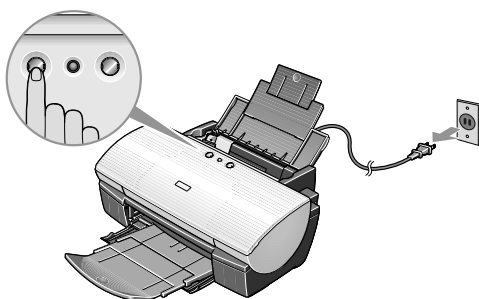

重要

電源ランプ点灯中、点滅中には、電源プラグをコンセントから抜かないでください。プリンタの不良や故障の原因になり、印刷できなくなることがあります。

3 用紙サポートと排紙トレイを閉じる

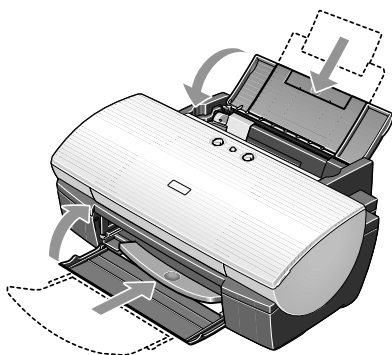

4 接続ケーブルと電源コードを取り外す

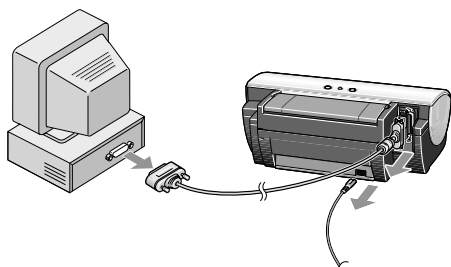

5 テープでプリンタを固定する

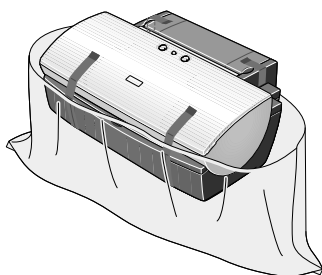

6 プリンタの両側を保護材ではさんで箱に入れる

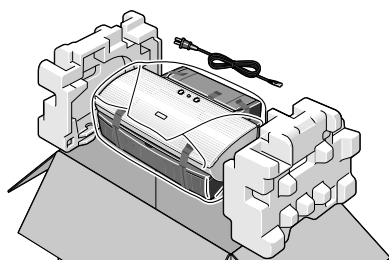

運送業者に輸送を依頼するときは、箱の上部に「精密機器」と明記してください。

困ったときには

プリンタを使用中にトラブルが発生したときの対処方法について説明します。



参考

ここでは、発生しやすいトラブルを中心に説明します。該当するトラブルが見つからないときには『プリンタ活用ガイド』を参照してください。

- ◆ プリンタドライバがインストールできない → P.42
- ◆ 印刷結果に満足できない
 - 最後まで印刷できない → P.43
 - 印刷されない／印刷がかすれる／違う色になる／白いすじが入る → P.43
 - 用紙がカールする／インクがにじむ／はがきが汚れる → P.44
 - 印刷面がこすれる → P.44
- ◆ 印刷が始まらない／途中で止まる → P.45
- ◆ 用紙がうまく送られない → P.46
- ◆ 電源ランプがオレンジ色に点滅している → P.47
- ◆ 画面にメッセージが表示されている
 - Windows** LPT1 または USBnnn への「書き込みエラー / 出力エラー」が表示されている → P.48
 - Macintosh** 「エラー番号: * 202」(*は英字)が表示されている → P.49
 - Macintosh** 「エラー番号: * 203」(*は英字)が表示されている → P.49
 - Macintosh** 「エラー番号: * 300」(*は英字)が表示されている → P.50
- ◆ 印刷速度を速くしたいときは → P.50

Windows

エラーが発生したときは



印刷中に用紙がなくなったり、紙づまりなどのトラブルが発生すると、自動的に BJ ステータスマニタが表示されます。BJ ステータスマニタが表示された場合には、[プリンタ情報] に表示されている対処方法にしたがって操作してください。

また、ご使用の環境により BJ ステータスマニタ以外の画面が表示された場合は、メッセージにしたがって対処してください。

Windows Me/ Windows 98/Windows 95 をご使用の場合は、BJ ステータスマニタに [ガイド] タブが表示されます。[プリンタ情報] に表示されているエラー内容を確認後、[ガイド] タブをクリックし、メッセージにしたがって対処してください。

◆プリンタドライバがインストールできない

原因

手順通りにインストールしていない

対処方法

『かんたんスタートガイド』の手順にしたがってインストールしてください。正しい手順で操作していない場合は、インストールをやり直してください。

Windows エラーが発生してインストーラが強制終了した場合は、コンピュータを再起動して再インストールしてください。

ほかのアプリケーションソフトを起動している

ほかのアプリケーションソフトをすべて終了させてから、もう一度インストールしてください。

インストール用のCD-ROMが自動的に起動しない

Windows [スタート] から [マイコンピュータ] を選び、開いたウィンドウにある CD-ROM のアイコンをダブルクリックします。

Windows XP 以外をご使用の場合は、[マイコンピュータ] アイコンをダブルクリックし、開いたウィンドウにある CD-ROM のアイコンをダブルクリックします。

Macintosh 画面上に表示された CD-ROM のアイコンをダブルクリックします。

インストール用CD-ROMに異常がある

インストール用 CD-ROM に異常がある場合は、ご相談窓口にご相談ください。

Windows Windows のエクスプローラで、CD-ROM が読めるかどうか確認してください。

Macintosh CD-ROM をセットしたときに、CD-ROM のアイコンが表示されるかどうか再度確認してください。

Windows

インストールの途中で先の画面に進めなくなった

【プリンタの接続先】画面から先に進めなくなった場合は、次の操作にしたがってインストールをやり直してください。

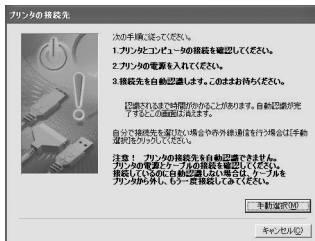

- ① [キャンセル] をクリックする
- ② [インストールの終了] 画面で、[OK] をクリックする
- ③ [終了] をクリックし、CD-ROM を取り出す
- ④ プリンタの電源を切る
- ⑤ コンピュータを再起動する
- ⑥ 『かんたんスタートガイド』の説明にしたがって、プリンタドライバをもう一度インストールする

◆印刷結果に満足できない

最後まで印刷できない

原因

用紙サイズの設定が印刷する用紙にあっていない

対処方法

アプリケーションソフトの用紙サイズを確認してください。
次に、プリンタドライバの【ページ設定】シート (Windows)、または【用紙設定】ダイアログ (Macintosh) で【用紙サイズ】の設定を確認し、印刷する用紙と同じサイズに設定してください。

ハードディスクの空き容量が不足している

ハードディスクに十分な空き容量がないときは、不要なファイルを削除して空き容量を増やしてください。

印刷されない／印刷がかすれる／違う色になる／白いすじが入る

インクタンクがしっかりセットされていない／インクがない

フロントカバーを開け、インクタンクのラベル上の「PUSH」部分を押して、インクタンクがしっかりセットされているかどうか確認してください。

また、オレンジ色のテープが下の図 1 のようにすべてはがされていることを確認してください。図 2 のようにオレンジ色の部分が残っている場合は、オレンジ色の部分をすべて取り除いてください。

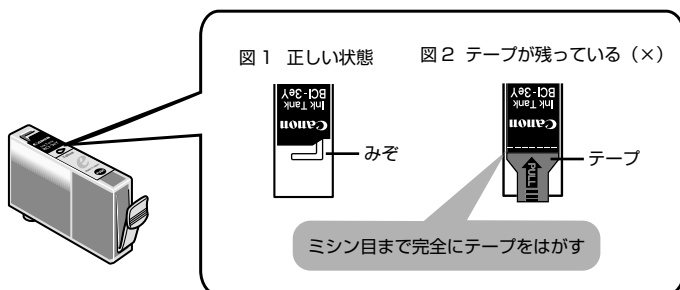

インクがなくなっていたら新しいインクタンクに交換してください。
→ P.25

プリンタドライバで正しい用紙が選ばれていない

プリンタドライバの【基本設定】シート (Windows)、または【プリント】ダイアログ (Macintosh) の【用紙の種類】で、セットする用紙の種類と合っているか確認してください。

プリントヘッドの目づまり／プリントヘッドの位置ずれ

ノズルチェックパターンを印刷してください。
→ 「ノズルチェックパターンを印刷する」 (P.30)

- インクが正常に出ていない場合
→ 「プリントヘッドをクリーニングする」 (P.32)
→ 「プリントヘッドをリフレッシュする」 (P.34)
- ヘッド位置がずれている場合
→ 「プリントヘッド位置を調整する」 (P.36)

一度取り外した保護キャップを再度取り付けると、ゴミが付着したり空気が入ったりしてインクが出なくなることがあります。

適切な印刷品位が選択されていない

印刷品質（印刷品位）を「きれい」（「高品位」）に設定してください。

Windows

【基本設定】シートで、「印刷品質」を「きれい」に設定します。

Macintosh

- ① 【プリント】ダイアログで、「印刷設定」から「マニュアル」を選び、「詳細設定」ボタンをクリックします。
- ② 【詳細設定】ダイアログで、「印刷品位」を「高品位」に設定します。

用紙の裏表を間違えている

用紙の裏表を間違えてセットしていないかどうか確認してください。

用紙がカールする／インクがにじむ／はがきが汚れる

薄い用紙を使用している

写真や色の濃い絵など、インクを大量に使用する印刷をするときは、高品位専用紙やプロフェッショナルフォトペーパーなどの写真専用紙に印刷することをお勧めします。→ P.18

濃度を高く設定している

プリンタドライバで濃度の設定を低く設定してください。

Windows

- ① プリンタドライバの設定画面を開く → P.22
- ② 【基本設定】シートの【色調整】で【マニュアル調整】を選び、【設定】をクリックする
- ③ 【濃度】のスライダーをドラッグして調整する

Macintosh

- ① 【プリント】ダイアログを開く
アプリケーションソフトの【ファイル】メニューから【プリント】を選ぶのが一般的です。
- ② 【印刷設定】で【マニュアル】を選び、【詳細設定】をクリックする
- ③ 【カラー】アイコンをクリックし、【濃度】のスライダーをドラッグして調整する

給紙ローラが汚れている

給紙ローラをクリーニングしてください。
→ 「用紙がうまく送られない」(P.46)

はがきがカールしている

はがきを逆向きに曲げてカールを直してからセットしてください。

印刷面がこすれる

適切な用紙を使用していない

- 厚い用紙や反りのある用紙を使用していないかどうか確認してください。
→ 「使用できない用紙について」(P.7)
- フチなし全面印刷を行っている場合は、用紙の上端および下端の印刷品位が低下する場合があります。お使いの用紙がフチなし全面印刷のできる用紙かどうか確認してください。
→ 「フチなし全面印刷のできる用紙について」(P.13)

紙間選択レバーが適切でない

紙間選択レバーを印刷する用紙に合わせてセットしてください。→ P.8
印刷内容によっては左 (□) にセットする用紙でも、印刷面がこすれることがあります。この場合は、紙間選択レバーを右 (⊖) にセットしてください。紙間選択レバーが正しい位置にセットされていないという内容のメッセージが表示されますが、そのまま印刷を行ってください。

◆印刷が始まらない／途中で止まる

原因

対処方法

長い時間、連続印刷しているためプリントヘッドが過熱している

区切りの良いところで印刷を中断し、電源を切って 15 分以上お待ちください。

長時間印刷を続けると、過熱したプリントヘッドを保護するため、印刷が一時的に停止しますが、しばらくすると印刷が再開されます。

▲ 注意 プリントヘッドの周辺には手を触れないでください。高温になっている場合があります。

高精細な写真や絵を印刷している

印刷が終わるまでお待ちください。
電源ランプが緑色に点滅しているときは、データ処理中です。写真などのデータは容量が大きいため、処理に時間がかかり、止まったように見えます。

接続ケーブルが長すぎる

プリンタケーブル (パラレルケーブル) をご使用の場合は、2m 以内のケーブルを使用してください。
USB ケーブルをご使用の場合は 5m 以内のケーブルを使用してください。

コンピュータ側のトラブル

コンピュータを再起動すると、トラブルが解消されることがあります。また、印刷ジョブが残っている場合は、削除してください。

Windows

- ① プリントドライバの設定画面を開く → P.22
- ② [ユーティリティ] シートの [ステータスマニタ起動] をクリックする
- ③ [ジョブ一覧を表示] をクリックする
- ④ [プリンタ] メニューから [すべてのドキュメントの取り消し] を選ぶ
Windows Me/98/95 をお使いの場合は、削除する文書をクリックし、[プリンタ] メニューから [印刷ドキュメントを削除] を選びます。
- ⑤ 確認メッセージが表示されたら、[はい] をクリックする

Macintosh

- ① システムフォルダの機能拡張フォルダにある [BJ プリントモニタ] をダブルクリックする
- ② 削除する文書をクリックし、 をクリックする

困ったときには

◆用紙がうまく送られない

原因

適切な用紙を使用していない

対処方法

厚い用紙や反りのある用紙を使用していないかどうか確認してください。
→ 「使用できない用紙について」(P.7)

給紙ローラが汚れている

次の手順で給紙ローラをクリーニングしてください。

- ① 電源が入っていることを確認し、プリンタにセットされている用紙を取り除く
- ② リセットボタンを押し続け、電源ランプが3回点滅したときに離す
給紙ローラが回転します。
- ③ 同様の操作を、あと2回繰り返す
- ④ A4サイズの普通紙をセットする
- ⑤ リセットボタンを押し続け、電源ランプが3回点滅したときに離す
セットした用紙が給紙され、排紙されます。
- ⑥ 同様の操作を、あと2回程度繰り返す

用紙が詰まった

次の手順にしたがって用紙を取り除きます。

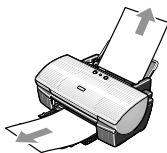

- ① 排紙側または給紙側から引き出しやすいほうに用紙をゆっくり引っ張る
 - ・ 用紙が破れてプリンタ内部に残った場合は、フロントカバーを開けて取り除いてください。このとき、内部の部品には触れないようにしてください。
 - ・ 用紙が引き抜けない場合は、電源ボタンを押して電源を切り、再度電源を入れ直してください。用紙が自動的に排出されます。
- ② フロントカバーを閉じる
- ③ 用紙をセットし直し、リセットボタンを押す

◆電源ランプがオレンジ色に点滅している

プリンタにエラーが起きると、電源ランプが緑色に点灯後、オレンジ色に点滅します。オレンジ色の点滅回数を確認し、エラーの対処をしてください。

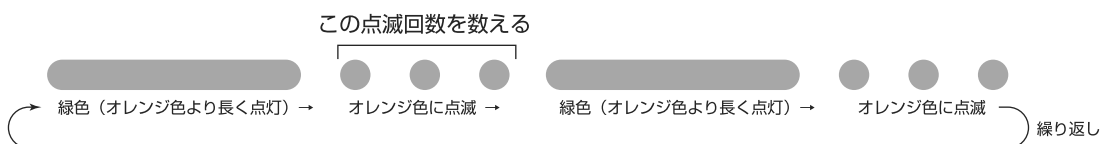

2回 用紙がない／給紙できない	用紙をセットして、リセットボタンを押してください。
3回 紙づまり	用紙を取り除き、用紙をセットしてリセットボタンを押してください。 → P.46
4回 インクがない	リセットボタンを押すと、インク切れの状態です印刷を続行します。ただし、印刷が終了したら、すぐにインクタンクを交換してください。インク切れの状態です印刷を続けると、故障の原因になります。
6回 プリントヘッドが装着されていない	『かんたんスタートガイド』の説明にしたがって、プリントヘッドを取り付けてください。 プリントヘッドが取り付けられている場合は、プリントヘッドを取り外し、接点部分の汚れを確認し、取り付け直してください。
7回 プリントヘッドの不良	プリントヘッドを取り外し、接点部の汚れを確認し、取り付け直してください。 それでもエラーが解決されないときには、プリントヘッドが故障している可能性があります。修理受付窓口にご連絡ください。
8回 廃インクタンクが満杯になりそう	リセットボタンを押してエラーを解除します。 しばらくの間は印刷できますが、満杯になると印刷できなくなります。お早めに修理受付窓口にご連絡ください。

📎 参考

電源ランプがオレンジ色と緑色に交互に点滅したときは

サービスが必要なエラーが起こっている可能性があります。いったんプリンタの電源を切り、電源プラグをコンセントから抜いてから、もう一度電源を入れ直してみてください。それでも回復しない場合は、お買い求めの販売店または修理受付窓口にご相談ください。

◆画面にメッセージが表示されている

Windows

LPT1 または USBnnn への「書込みエラー／出力エラー」が表示されている

原因

プリンタの準備ができていない

用紙がセットされていない

プリンタポートの設定と接続されているインターフェースが異なる

プリンタとコンピュータが正しく接続されていない

対処方法

電源ランプが点灯していることを確認してください。
電源ランプが消灯しているときは、電源ボタンを押して電源を入れてください。電源ランプが緑色に点滅している間は、プリンタが初期動作をしています。点灯に変わるまでお待ちください。

用紙をセットして、リセットボタンを押してください。
用紙なしエラーが一定時間以上放置されるとメッセージが表示されることがあります。

プリンタポートの設定を確認してください。

- ① プリンタドライバの設定画面を開く
- ② [ポート] タブ (または [詳細設定] タブ) をクリックして設定を確認する

印刷先のポートに LPT1 : (ECP 印刷ポート) が表示されている場合はパラレルポートが選択されています。USBnnn (Canon PIXUS 550i) または USBPRNnn (Canon PIXUS 550i) (n は数字) が表示されている場合は、USB ポートが選択されています。

設定が誤っている場合は、Windows を終了し、プリンタの電源を切り、プリンタをプリンタドライバで選択されているインターフェースに接続し直してください。

プリンタとコンピュータがしっかり接続されていることを確認してください。

- 中継機や外付けバッファ、USB ハブなどを使用している場合は、それらを外してプリンタとコンピュータを直接接続してから印刷してみてください。正常に印刷される場合は、中継機、外付けバッファ、USB ハブの販売元にご相談ください。
- ケーブルに不具合があることも考えられます。別のケーブルに交換し、再度印刷してみてください。

プリンタポートの異常

プリンタポートの状態を確認してください。

- プリンタケーブル（パラレルケーブル）で接続している場合
 - ① [マイコンピュータ] を右クリックして、[プロパティ] を選ぶ
 - ② Windows XP/Windows 2000 をお使いの場合は、[ハードウェア] シートの [デバイスマネージャ] をクリックする
それ以外の Windows をお使いの場合は、[デバイスマネージャ] タブをクリックしてください。
 - ③ [ポート (COM と LPT)] をダブルクリックしたあと、[ECP プリンタポート] (LPT1) をダブルクリックする
 - ④ [全般] シートにデバイスの異常に関する記述が表示されているか確認する
 - ⑤ [リソース] シートで [競合するデバイス] を確認する
競合するデバイスがあるとエラーになる可能性があります。必要に応じて競合するデバイスを削除してください。デバイスの削除方法はお使いのデバイスの使用説明書を参照してください。
- USB ケーブルで接続している場合
 - ① [マイコンピュータ] を右クリックして、[プロパティ] を選ぶ
 - ② [ハードウェア] シートの [デバイスマネージャ] をクリックし、[USB (Universal Serial Bus) コントローラ] をクリックしたあと、[USB 印刷サポート] をダブルクリックする
それ以外の Windows をお使いの場合は、[デバイスマネージャ] シートで [ユニバーサルシリアルバスコントローラ] をクリックしたあと、[Canon PIXUS 550i] をダブルクリックしてください。
 - ③ [全般] シートにデバイスの異常に関する記述が表示されているか確認する

プリンタドライバが正しくインストールされていない

プリンタドライバを削除し、再度インストールし直してください。

- ① [スタート] メニューから [すべてのプログラム] (または [プログラム])、[Canon PIXUS 550i] の順にクリックし、[アンインストール] を選ぶ
- ② 画面の指示にしたがって操作する
- ③ 『かんたんスタートガイド』の操作にしたがって、プリンタドライバをインストールする

Macintosh 「エラー番号：* 202」（*は英字）が表示されている

メモリ容量が不足している

コンピュータのメモリ容量が不足していると、エラーになることがあります。アプリケーションソフトの使用説明書をご覧ください。メモリ容量を確認してください。

Macintosh 「エラー番号：* 203」（*は英字）が表示されている

プリンタドライバが正しくインストールされていない

プリンタドライバを削除し、再度インストールし直してください。プリンタドライバの削除方法については『プリンタ活用ガイド』を参照してください。

Macintosh 「エラー番号：* 300」（*は英字）が表示されている

原因

プリンタの準備ができていない

対処方法

電源ランプが点灯していることを確認してください。

電源ランプが消灯しているときは、電源ボタンを押して電源を入れてください。電源ランプが緑色に点滅している間は、プリンタが初期動作をしています。点灯に変わるまでお待ちください。

プリンタとコンピュータが正しく接続されていない

プリンタとコンピュータがしっかり接続されていることを確認してください。

- USB ハブなどを使用している場合は、それらを外してプリンタとコンピュータを直接接続してから印刷してみてください。正常に印刷される場合は、USB ハブの販売元にご相談ください。
- ケーブルに不具合があることも考えられます。別のケーブルに交換し、再度印刷してみてください。

【セレクトA】の接続先に選択されていない

- ① アップルメニューから【セレクトA】を選ぶ
- ② 【PIXUS 550i】のアイコンをクリックし、【接続先】に【PIXUS 550i】が表示されていることを確認する



参考

以上の対処方法にしたがって操作しても解決しない場合は、 unnecessary 機能拡張書類やコントロールパネル書類を外して印刷してみてください。

◆印刷速度を速くしたいときは

Windows XP/ Windows Me/ Windows 2000/ Windows 98 をご使用の場合は、プリンタの性能を十分発揮するために“USB ケーブル”のご使用をお勧めします。USB ケーブルの使用にあたっては、プリンタドライバの動作環境を確認してください。→ P.59



参考

USB ケーブル接続に変更する場合は、いったんプリンタドライバをアンインストール後、『かんたんスタートガイド』の操作にしたがって、USB ケーブル接続でプリンタドライバをインストールし直してください。

プリンタケーブルで接続している場合、コンピュータからプリンタにデータを送る方式を「ECP モード」に設定すると印刷を高速化できます。

ただし、ご使用のコンピュータによっては、印刷速度が変わらない場合があります。

1 ECP モードを設定する前の確認事項

- ・ コンピュータのプリンタポート（パラレル）が ECP に対応している
- ・ コンピュータの BIOS で、パラレルポートが ECP モードに設定されている
- ・ プリンタケーブル（パラレルケーブル）で接続されている
- ・ プリンタドライバのインストールが終了している



参考

コンピュータの仕様や BIOS の設定 / 確認方法は、ご使用のコンピュータに付属の使用説明書を参照してください。

2 ECPモードを設定する

① プリンタドライバの設定画面をスタートメニューから開きます。→ P.22



② [ユーティリティ] タブをクリックします

③ [特殊設定] をクリックします



④ [プリンタをECPモードにする] にチェックマークを付けます
Windows Me/Windows 98/Windows 95
をご使用の場合は、多少画面が異なります

⑤ [送信] をクリックします



参考

ECPモードで印刷がうまくできないときは

ECPモードをオフに設定してください。

* Windows 95 をご使用の場合は、ECPモードを解除してもうまく印刷できない場合があります。ヘルプの「Canon BJ プリンタポートでうまく印刷できない」も併せて参照してください。

① 上記の操作で、[特殊設定] 画面を表示する

② [プリンタをECPモードにする] のチェックマークを外し、[送信] をクリックする

* プリンタの電源を入れ直すと、設定前の状態に戻ります。

困ったときには

『プリンタ活用ガイド』 を読もう

プリンタ活用ガイドは、コンピュータの画面で見る使用説明書です。
プリンタの活用方法や『基本操作ガイド』には記載されていないトラブルの対処方法について、詳しく知りたいときにお読みください。

『プリンタ活用ガイド』を表示する

『プリンタ活用ガイド』をコンピュータの画面に表示する方法について説明します。付属のアプリケーションソフトについて説明している『アプリケーションガイド』の表示方法についてもここをお読みください。

Windows

1 CD-ROMの開始画面を表示する

- 1 『プリンタソフトウェア CD-ROM』をコンピュータにセットします。
しばらくすると、プログラムが自動的に起動し、開始画面が表示されます。

参考

- CD-ROMをセットしてもプログラムが自動起動しない場合は、[スタート]メニューから[マイコンピュータ]を選び、CD-ROMのアイコンをダブルクリックします。
Windows XP 以外は、デスクトップ上にある[マイコンピュータ]アイコンをダブルクリックし、CD-ROMのアイコンをダブルクリックします。
- 「使用許諾契約書」画面が表示された場合は、内容を確認し、同意する場合は [[はい] をクリックします。

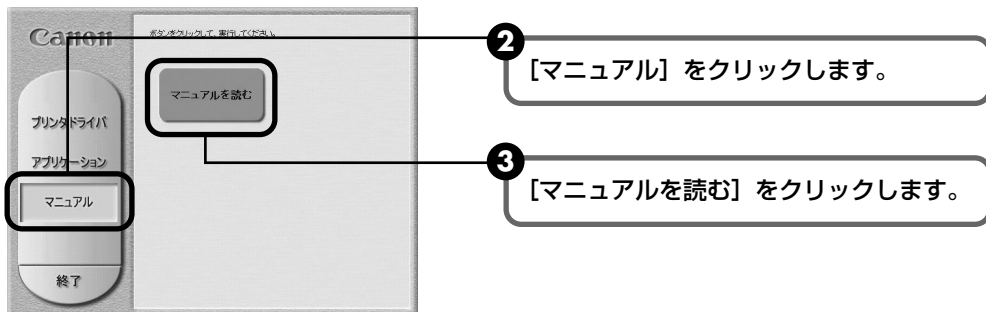

■『プリンタ活用ガイド』をインストールしない場合

2 『プリンタ活用ガイド』を表示する

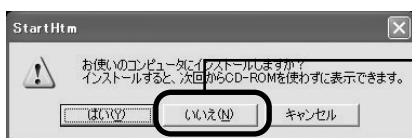

1 **【いいえ】** をクリックします。

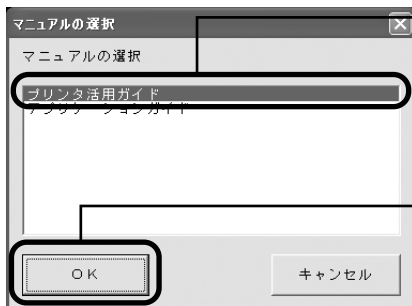

2 **【プリンタ活用ガイド】** を選びます。
『アプリケーションガイド』を表示する場合は、
『アプリケーションガイド』を選びます。

3 **【OK】** をクリックします。
『プリンタ活用ガイド』が表示されます。

■『プリンタ活用ガイド』をインストールする場合



『プリンタ活用ガイド』をインストールするには、ハードディスクに 10MB 以上（『アプリケーションガイド』もいっしょにインストールする場合は、30MB 以上）の空き容量が必要になります。

2 インストール後『プリンタ活用ガイド』を表示する

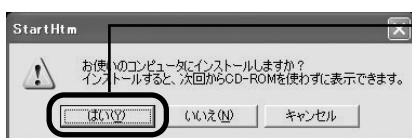

1 **【はい】** をクリックします。

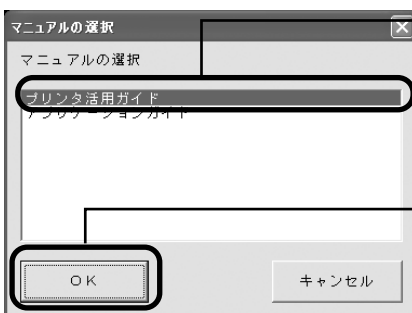

2 **【プリンタ活用ガイド】** を選びます。
『アプリケーションガイド』もインストールする場合は、
[Ctrl] キーを押しながら [アプリケーションガイド] を選びます。

3 **【OK】** をクリックします。
ファイルがコピーされ、プリンタ活用ガイドを表示するかどうか確認するメッセージが表示されます。

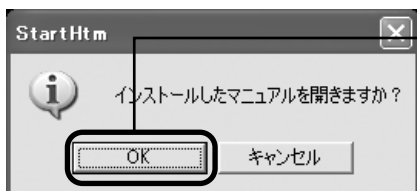

4

[OK] をクリックします。



5

[プリンタ活用ガイド] を選びます。
『アプリケーションガイド』を表示する場合は、
『アプリケーションガイド』を選びます。

6

[OK] をクリックします。
『プリンタ活用ガイド』が表示されます。

参考

- インストールした『プリンタ活用ガイド』や『アプリケーションガイド』を表示するときは、Windowsの [スタート] メニューから [すべてのプログラム] (または [プログラム])、[PIXUS 550i ガイド] - [プリンタ活用ガイド] または [アプリケーションガイド] の順に選びます。
- インストールした『プリンタ活用ガイド』や『アプリケーションガイド』を削除するときは、Windowsの [スタート] メニューから [すべてのプログラム] (または [プログラム])、[PIXUS 550i ガイド] - [アンインストール] の順に選びます。
インストールしたマニュアルはまとめて削除されます。

1 『プリンタ活用ガイド』を表示する

- 1 『プリンタソフトウェア CD-ROM』をコンピュータにセットします。
しばらくすると、CD-ROMのフォルダが開きます。



2 [マニュアル]フォルダをダブルクリックします。



3 [プリンタ活用ガイド]フォルダをダブルクリックします。
『アプリケーションガイド』を表示する場合は、
『アプリケーションガイド』フォルダをダブルクリックします。



4 [プリンタ活用ガイド]をダブルクリックします。
『プリンタ活用ガイド』が表示されます。

『プリンタ活用ガイド』 総目次

『プリンタ活用ガイド』では、以下の内容について説明しています。

このマニュアルの使いかた

マニュアルの読みかた

便利な印刷テクニックを使ってみよう

フチを付けずに用紙の全面に印刷したい
デジタルカメラで撮った写真のノイズを減らして印刷したい
青や緑の多い画像を鮮やかに印刷したい
画像の色合いや明るさを自動的に補正して印刷したい
印刷品位を調整したい

Windows

画像の輪郭をなめらかに印刷したい
用紙サイズに合わせて自動的に拡大/縮小印刷したい
拡大/縮小率を設定して印刷したい
1枚の用紙に複数ページを縮小して印刷したい
1ページの原稿を指定枚数に拡大して印刷したい
複数ページの原稿を冊子に綴じられるように印刷したい
両面に印刷したい

Windows

スタンプを印刷したい

Windows

背景に模様を付けて印刷したい
イラスト風に印刷したい
1色の濃淡だけで印刷したい
白黒で印刷したい
印刷する順番を変えたい

定型外用の紙に印刷したい
印刷するときの動作音を静かにしたい
プリンタドライバの設定を登録したい

プリンタを使ってオリジナルグッズを作ろう

オリジナル T シャツを作ろう
年賀状や挨拶状を作ろう
マウスパッドを作ろう
フォトシールを作ろう

いろいろな用紙に印刷してみよう

使用できる用紙のサイズと種類
封筒
高品位専用紙 HR-101S
フォト光沢紙 GP-301
フォト光沢フィルム HG-201
フォト光沢ハガキ KH-201N
フォト光沢カード FM-101
プロフェッショナルフォトペーパー PR-101
プロフェッショナルフォトカード PC-101
プロフェッショナルフォトはがき PH-101
スーパーフォトペーパー SP-101
マットフォトペーパー MP-101
OHP フィルム CF-102
T シャツ転写紙 TR-201
カラー BJ用マウスパッド MK-101
バナー紙 BP-101

プリンタの状況を確認しよう

Windows

BJ ステータスマニタの機能

Windows

BJ バックグラウンド / BJ バックグラウンドモニタとは

Windows

BJ プリンタモニタとは

Macintosh

BJ プリントモニタとは

困ったときには

プリンタドライバがインストールできない
きれいに印刷できない / エラーが発生する

- 文書が最後まで印刷できない
- カラーの発色が良くない
- 印刷がかすれる / 違う色になる
- 野線がずれる
- 用紙がカールする / インクがにじむ
- 用紙の裏が汚れる
- 印刷面がこすれる
- 白いすじが入る
- 色むらや色すじがある

印刷が始まらない / 途中で止まる

- 印刷が始まらない
- 印刷が途中で止まる
- 動作はするが印刷されない
- プリントヘッドホルダが交換位置に移動しない

用紙が正しく送られない / 用紙がつまる

- 用紙が正しく送られない
- 用紙がつまる

電源ランプがオレンジ色に点滅している

Windows

画面にエラーメッセージが表示されている

- LPT1 または USBn (または USBPRNn) への「書き込みエラー / 出力エラー」
- そのほかのエラーメッセージ

Macintosh

画面にエラーメッセージが表示されている

Windows

Windows をお使いの方へ

- BJ ステータスマニタが表示されない
- バックグラウンド印刷ができない (Windows Me、Windows 98 または Windows 95 をお使いの場合)
- 正しく印刷できない

Macintosh

Macintosh をお使いの方へ

- 文字や図形がギザギザになる / グラデーションが帯状の模様になる
- バックグラウンド印刷ができない

役立つ情報

印刷できる範囲

印刷速度を上げるには

ネットワークでプリンタを使用する

不要になったプリンタドライバを削除する

最新のプリンタドライバを入手する

Windows

『プリンタ活用ガイド』を削除する

プリンタを移送する際の注意

Windows

プリンタドライバの設定画面

Macintosh

プリンタドライバの設定画面

仕様

プリンタ本体	
印刷解像度	最高 4800 * (横) × 1200 (縦) dpi * 最小 1/4800 インチのドット (インク滴) 間隔で印刷します。
印刷速度	ブラック印刷 高速: 18 ppm 標準: 13.0 ppm カラー印刷 高速: 11 ppm 標準: 7.0 ppm ※弊社標準パターンにて測定
印字幅	最長 203.2mm (フチなし印刷時: 216.0 mm)
動作モード	BJ ラスタイメージコマンド (非公開)
受信バッファ	56 KB
インタフェース	IEEE 1284 準拠/パラレルインタフェース USB 2.0 Full Speed
動作音	約 39 dB (A) (最高品位印刷時)
動作環境	温度: 5℃ ~ 35℃ 湿度: 10%RH ~ 90%RH (ただし、結露がないこと)
保存環境	温度: 0℃ ~ 40℃ 湿度: 5%RH ~ 95% RH (ただし、結露がないこと)
電源	AC 100V 50/60Hz
消費電力	待機時: 約 0.7W 印刷時: 約 24W ※電源を切った状態でも若干の電力が消費されています。完全に電力消費をなくすためには、電源プラグをコンセントから抜いてください。
寸法	418mm (横) × 274mm (奥行き) × 159mm (高さ) ※用紙サポートと排紙トレイを引き出さない状態
重量	本体 約 4.7kg
グラフィックイメージ印刷	データ構成: ラスタイメージフォーマット 解像度: 300, 600, 1200, 2400, 4800 dpi
プリントヘッド	ブラック: ノズル数 320 (600 dpi) シアン、マゼンタ、イエロー: ノズル数 256 (1200 dpi)
インクタンク	インクタンクの種類と印刷可能枚数: ブラックインクタンク (BCI-3eBK) 約 775 枚 *1 約 1500 枚 *2 シアンインクタンク (BCI-3eC) 約 580 枚 *2 マゼンタインクタンク (BCI-3eM) 約 490 枚 *2 イエローインクタンク (BCI-3eY) 約 400 枚 *2 *1 Windows XP ドライバ (初期設定状態) で、JEITA 標準パターン J1 を普通紙に印刷した場合 *2 Windows XP ドライバ (初期設定状態) で、ISO JIS-SCID No.5 を普通紙に印刷した場合

プリンタドライバの動作環境

Windows	<ul style="list-style-type: none"> ● Microsoft Windows XP、Microsoft Windows Me、Microsoft Windows 2000、Microsoft Windows 98、Windows NT4.0、Windows 95 が動作するコンピュータ ● 25 ピン パラレルインタフェースまたは USB* インタフェース ● CD-ROM ドライブ ● インストール時に必要なハードディスクの空き容量（一時的に使用する領域を含む） Windows XP/Windows 2000/Windows NT 4.0：50MB Windows Me/Windows 98/Windows 95：15MB <p>*Windows XP/Windows Me/Windows 2000/Windows 98 のいずれかがプレインストールされているコンピュータをお使いの場合のみ、USB 接続での動作保証がされています。（Windows 98 以降がプレインストールされているコンピュータから Windows XP/Windows Me/Windows 2000 にアップグレードしたコンピュータも含む）</p> <p>Windows をご使用の場合、以下の条件では、BJ ステータスマニタは使用できません。</p> <ul style="list-style-type: none"> ● 双方向通信に対応していないコンピュータをご使用の場合 ● 本プリンタをネットワーク機として使用する場合
Macintosh	<ul style="list-style-type: none"> ● USB インタフェースを標準搭載し、Mac OS 8.6 以上が動作する Macintosh シリーズコンピュータ ● 30MB 以上のハードディスク空き容量

プリンタ活用ガイドの動作環境

<ul style="list-style-type: none"> ● Pentium®75MHz 相当以上の CPU（Pentium® 133MHz 以上を推奨） ● 2 倍速以上の CD-ROM ドライブ（4 倍速以上を推奨） ● 10MB 以上のハードディスクの空き容量（プリンタ活用ガイドをインストールする場合） ● Microsoft® Internet Explorer 5.0 以上

環境基本性能

消費電力	待機時電力	: 約 0.7W
資源効率	本体質量 本体寸法 (W × D × H) 再生資源の使用 リサイクル	: 約 4.7kg : 418 × 274 × 159mm : あり（再生プラスチック使用） : インクタンク実施
製品安全	含有有害物質 全構成部品 稼働音 外装プラスチック	: 特定臭素系難燃剤 (PBB, PBDE) 不使用、塩化パラフィン不使用 : 重金属 (Pb, Hg, Cr (VI), Cd), ハロゲン系難燃剤不使用 : 約 39dB (A) (最高品位時)
包装材	含有重金属 (Pb, Hg, Cr (VI), Cd) リサイクル	: 不使用（外装箱） : 容器包装リサイクル法のシステムによる
規格適合	国際エネルギースタープログラム、VCCI (クラス B)	

本書はリサイクルに配慮して製本されています。本書が不要になったときは、回収・リサイクルに出しましょう。

お問い合わせの前に

本書または『プリンタ活用ガイド』（CD-ROM）の「困ったときには」の章を読んでもトラブルの原因がはっきりしない、また解決しない場合には、次の要領でお問い合わせください。

プリンタの故障の場合は？

どのような対処をしてもプリンタが動かなかったり、深刻なエラーが発生して回復しない場合は、プリンタの故障と判断されます。

お買い上げいただいた販売店またはお近くの修理受付窓口に修理を依頼してください。別紙の『サービス & サポートのご案内』をご覧ください。

コンピュータなどのシステムの問題は？

プリンタの動作が正常に動作し、プリンタドライバのインストールも問題なければ、プリンタケーブルやコンピュータシステム（OS、メモリ、ハードディスク、インタフェースなど）に原因があると考えられます。

コンピュータを購入された販売店もしくは、コンピュータメーカーにご相談ください。

アプリケーションソフトの問題のようだけど？

特定のアプリケーションソフトで起きるトラブルは、プリンタドライバを最新のバージョンにバージョンアップすると問題が解決する場合があります。また、アプリケーションソフト固有の問題と考えられます。

アプリケーションソフトメーカーの相談窓口にご相談ください。

プリンタドライバのバージョンアップの方法は、別紙の『最新プリンタドライバの入手方法』をご覧ください。

お客様相談センター
全国共通電話番号



0570-01-9000
商品該当番号：【41】

修理の依頼方法について

●修理窓口へお持ちいただく場合

お買い上げいただいた販売店、または弊社修理受付窓口にお持ち込みください。

●修理窓口へ宅配便で送付していただく場合

プリンタが輸送中の振動で損傷しないように、なるべくご購入いただいたときの梱包材をご利用ください。他の箱をご利用になるときは、丈夫な箱にクッションを入れて、プリンタがガタつかないようにしっかりと梱包してください。

お願い：保証期間中の保証書は、記入漏れのないことをご確認のうえ、必ず商品に添付、または商品と一緒にお持ちください。保守サービスのために必要な補修用性能部品の最低保有期間は、製品および消耗品の製造打ち切り後7年間です。

使用済みインクタンク回収のお願い

キヤノンでは、資源の有効活用のために、使用済みのプリントヘッド並びにインクタンクの回収を推進しています。この回収活動は、お客様の協力によって成り立っております。キヤノンの環境保全と資源の有効活用の趣旨にご賛同いただければ、お手数ではございますが、ご使用済みとなったプリントヘッド並びにインクタンクを、最寄りのキヤノンカートリッジ回収協力店またはキヤノン販売営業所までお持ちください。

なお最新の回収窓口一覧、ならびに詳しいご案内につきましては、キヤノン販売ホームページにてご覧いただけます。

http://www.canon-sales.co.jp/ecology/crg_rclc.html



Canon

キヤノン製カートリッジ
回収協力店

お問い合わせのシート

ご相談の際にはすみやかにお答えするために予め下記の内容をご確認のうえ、お問い合わせくださいますようお願いいたします。

また、かけまちがないよう電話番号はよくご確認ください。

【プリンタの接続環境について】

BJ プリンタと接続しているコンピュータの機種（ ）

内蔵メモリ容量（ MB ）／ハードディスク容量（ MB ／ GB ）

使用している OS：Windows XP Me 2000 98 NT 4.0 95 (Ver.)

Macintosh (Ver.) その他 ()

コンピュータ上で選択しているプリンタドライバの名称（ ）

ご使用のアプリケーションソフト名およびバージョン（ ）

接続方法：直結 ネットワーク（種類： ） その他（ ）

接続ケーブルメーカー（ ）／品名（ ）

【プリンタの設定について】

プリンタドライバのバージョン NO.（ ）

コンピュータ上のプリンタ設定でバージョン情報が確認できます。

【エラー表示】

エラーメッセージ（できるだけ正確に）（ ）

エラー表示の場所：パソコン プリンタ

キヤノン販売株式会社 三田本社 〒108-8011 東京都港区三田 3-11-28

キヤノン販売株式会社 幕張本社 〒261-8711 千葉県千葉市美浜区中瀬 1-7-2



紙幣、有価証券などをプリンタで印刷すると、その印刷物の使用如何に拘わらず、法律に違反し、罰せられます。
関連法律：刑法第148条、第149条、第162条 / 通貨及証券模造取締法第1条、第2条 等



再生紙を使用しています。

Canon

QA7-2250-V03

082002A

©CANON INC. 2002

PRINTED IN THAILAND