

BUBBLE JET PRINTER

BJ F200

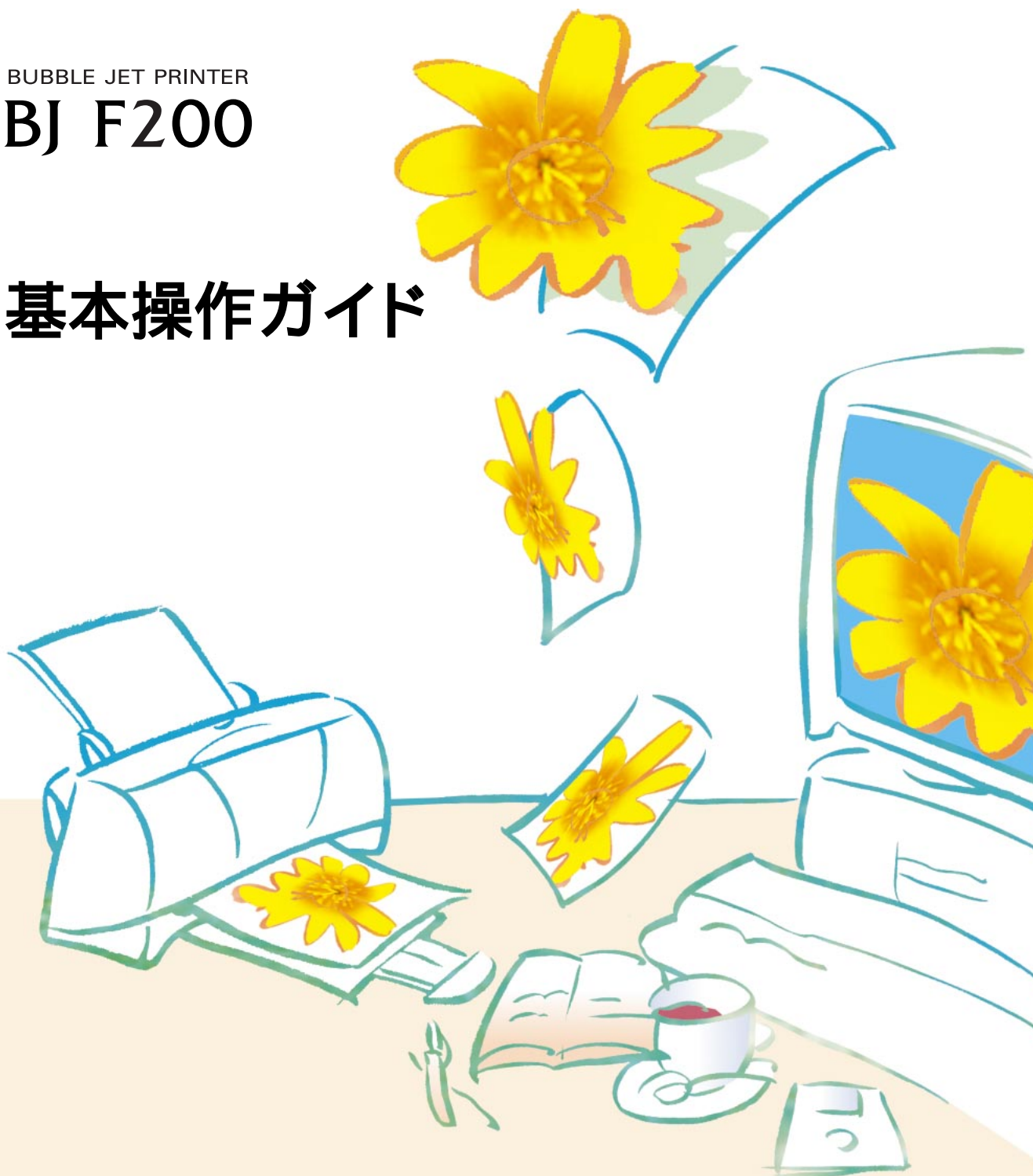



基本操作ガイド

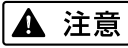

ご使用前に必ずこの基本操作ガイドをお読みください。将来いつでも使用できるように大切に保管してください。

はじめに

本書では、大切な記載事項には下記のようなマークを使用しています。これらの記載事項は必ずお守りください。

-  **警告** : 取り扱いを誤った場合に、死亡または重傷を負う恐れのある警告事項が書かれています。
安全に使用していただくために、必ずこの警告事項をお守りください。
-  **注意** : 取り扱いを誤った場合に、傷害を負う恐れや物的損害が発生する恐れのある注意事項が書かれています。安全に使用していただくために、必ずこの注意事項をお守りください。
-  **禁止** : 取り扱いを誤った場合に、製品の故障や損傷、品質の低下が発生する恐れのある禁止事項が書かれています。快適に使用していただくために、必ずこの禁止事項をお守りください。
-  **参考** : 操作の参考になることや補足説明が書かれています。
お読みになることをお勧めします。
-  **CD-ROM** : プリンタドライバ/リファレンスガイドCD-ROMの『リファレンスガイド』で、更に詳しく説明されている内容です。内容を更に理解していただくために、ご覧になることをお勧めします。

商標について

Canon、BJおよびBJCは、キヤノン株式会社の商標です。
Microsoft®、Windows®は、米国マイクロソフト社の登録商標、および商標です。
PC-9800は日本電気株式会社の商標です。
その他、本書に記載されている会社名、商品名は各社の商標または登録商標です。

説明書について

本書では、Microsoft® Windows® 3.1、Microsoft® Windows® 95、Microsoft® Windows® 98、をそれぞれWindows 3.1、Windows 95、Windows 98と略して記載しています。
本書の内容の一部または全部を無断で転載することは、禁止されています。
本書の内容に関しては、将来予告なく変更することがあります。
本書の内容については万全を期していますが、万一不審な点や誤り、記載漏れなどにお気づきの点がございましたら、お客様相談センターまでご連絡ください。電話番号は、別紙の「ご相談窓口のご案内」に記載しています。
このプリンタを運用した結果については、上記にかかわらず責任を負いかねますので、ご了承ください。

国際エネルギースタープログラムについて

当社は国際エネルギースタープログラムの参加事業者として、本製品が国際エネルギースタープログラムの基準に適合していると判断します。

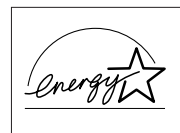

国際エネルギースタープログラムは、コンピュータをはじめとしてオフィス機器に関する日本および米国共通の省エネルギーのためのプログラムです。このプログラムは、エネルギー消費が比較的少なく、その消費を効果的に抑えるための機能を備えた製品の開発、普及の促進を目的としたもので、事業者の自主判断により、参加することができる任意制度となっています。対象となる製品はコンピュータ、ディスプレイ、プリンタ、ファクシミリおよび複写機で、それぞれの基準並びにマーク（ロゴ）は、日米で統一されています。

目次

▲安全にお使いいただくために	2
印刷してみよう	6
用紙をセットする	8
写真を印刷する	9
はがきに印刷する	10
使用できるBJカートリッジ	12
使用できる用紙	14
メンテナンス	16
ノズルチェックパターンを印刷する	17
プリントヘッドをクリーニングする	18
インクカートリッジを交換する	19
BJカートリッジを交換する	22
プリンタを清掃する	25
トラブルクリニック	26
付録	
各部の名称と役割	36
Windows 3.1をお使いの方へ	38
仕様	40
お問い合わせの前に	42

Windows 95 / Windows 3.1をお使いの方へ

本書に掲載されているプリンタドライバの設定画面は、おもにWindows 98で使用する場合の画面です。Windows 95で使用する場合も、ほとんど同じ設定画面が表示され、操作方法も変わりません。Windows 3.1で使用する場合は、設定画面のデザインが異なるため、操作方法に若干の違いがあります。詳細は、付録の「Windows 3.1をお使いの方へ」とプリンタドライバのヘルプをご覧ください。

▲安全にお使いいただくために

安全にお使いいただくために、本書の注意事項を必ずお守りください。また、本書に記載されていること以外は行わないでください。思わぬ事故を起こしたり、火災や感電の原因になります。

▲ 警告

設置場所について

アルコール・シンナーなどの引火性溶剤の近くに設置しないでください。

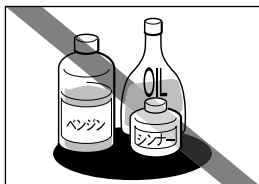

引火性溶剤が内部の電気部品に触れると火災や感電の原因になります。

電源について

濡れた手で電源プラグを抜き差ししないでください。

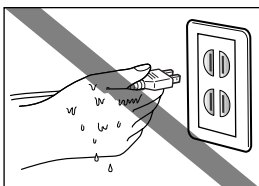

感電の原因になります。

電源プラグは確実にコンセントの奥まで差し込んでください。

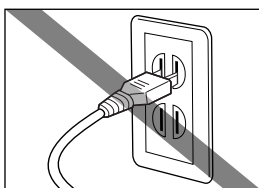

差し込みが不十分だと、火災や感電の原因になります。

電源コードを傷つける、加工する、引っ張る、無理に曲げるなどのことはしないでください。また電源コードに重い物をのせないでください。

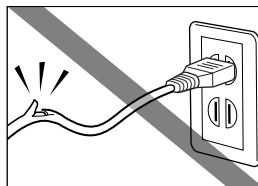

傷ついた部分から漏電して、火災や感電の原因になります。

ふたまたソケット等を使ったタコ足配線は行わないでください。

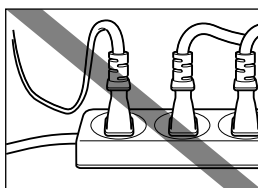

火災や感電の原因になります。

電源コードを束ねたり、結んだりして使用しないでください。

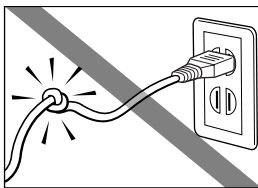

火災や感電の原因になります。

万一、煙が出たり変な臭いがするなどの異常が起こった場合、すぐに電源プラグをコンセントから抜いてください。

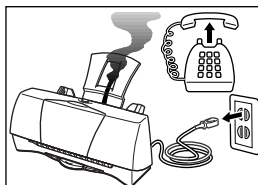

そのまま使用を続けると火災や感電の原因になります。販売店または修理サービスご相談窓口までご連絡ください。

警告

清掃について

清掃のときは、水で湿らせた布を使用してください。アルコール・ベンジン・シンナーなどの引火性溶剤は使用しないでください。

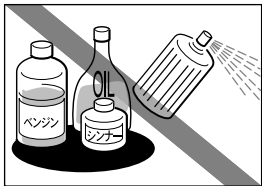

プリンタ内部の電気部品に接触すると火災や感電の原因になります。

清掃のときは、電源プラグをコンセントから抜いてください。

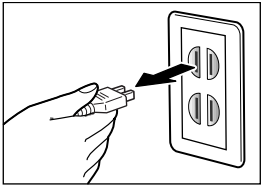

電源プラグが接続されたままになっていると、作動した内部の部品に触れてけがの原因になることがあります。

その他

プリンタを分解・改造しないでください。

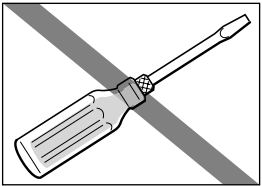

内部には電圧の高い部分があり、火災や感電の原因になります。

プリンタの近くでは可燃性のスプレー等は使用しないでください。

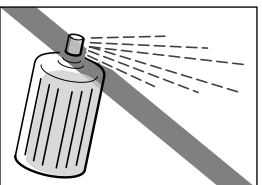

スプレーのガスが内部の電気部分に触れて、火災や感電の原因になります。

注意

設置場所について

不安定な場所や振動のある場所に設置しないでください。

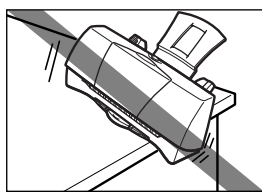

プリンタが落ちたり倒れたりして、けがの原因になることがあります。

湿気やほこりの多い場所、直射日光の当たる場所、高温や火気の近くには設置しないでください。

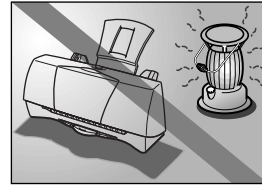

火災や感電の原因になることがあります。周囲の温度が5～35度、湿度が10～90%(結露しないこと)の範囲の場所でお使いください。

毛足の長いジュタンやカーペットなどの上には設置しないでください。

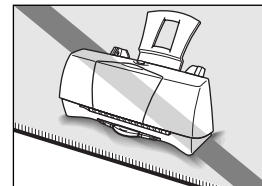

毛やほこりなどが製品の内部に入り込んで火災の原因になることがあります。

いつでも電源コードが抜けるように、コンセントの回りには物を置かないでください。

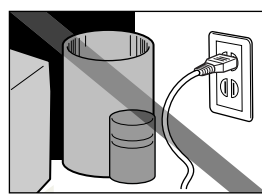

万一プリンタに異常が起きたとき、すぐに電源コードがはずせないため、火災や感電の原因になることがあります。

⚠ 注意

プリンタを持ち運ぶときは、必ず両側下部分を両手でしっかりと持ってください。

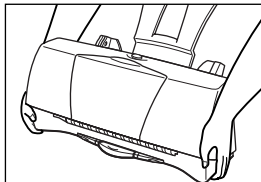

他の場所を持つと不安定なため、落としてけがの原因になることがあります。

電源について

電源コードを抜くときは、必ずプラグを持って抜いてください。

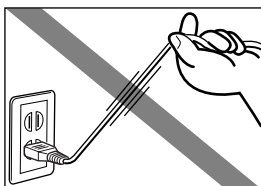

コードを引っぱると電源コードが傷つき、火災や感電の原因になることがあります。

延長電源コードは使用しないでください。

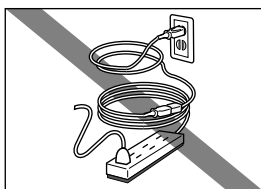

火災や感電の原因になることがあります。

AC100V以外の電源電圧で使用しないでください。

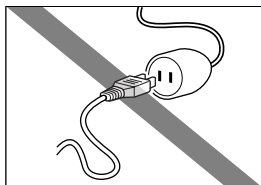

火災や感電の原因になることがあります。なおプリンタの動作条件は次のとおりです。この条件にあった電源でお使いください。

電源電圧：AC100V

電源周波数：50/60Hz

その他

印刷中はプリンタの中に手を入れないでください。

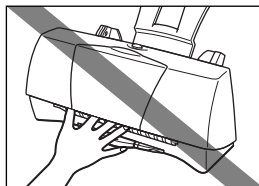

内部で部品が動いているため、けがの原因になることがあります。

プリンタの上にクリップやホチキス針などの金属物や液体・引火性溶剤（アルコール・シンナー等）の入った容器を置かないでください。

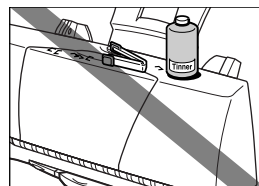

プリンタ内部に落ちたりこぼれたりすると、火災や感電の原因になることがあります。

万一、異物（金属片・液体等）がプリンタ内部に入った場合は、電源プラグをコンセントから抜いて、販売店または修理サービスご相談窓口までご連絡ください。

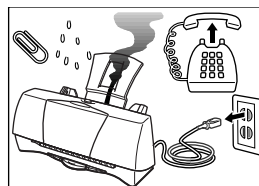

そのまま使用を続けると火災や感電の原因になることがあります。

BJカートリッジについて

安全のため、お子様の手の届かないところへ保管してください。

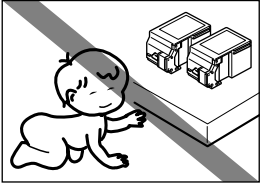

誤ってインクをなめたり飲んだりした場合には、ただちに医師にご相談ください。

BJカートリッジを落としたり振ったりしないでください。

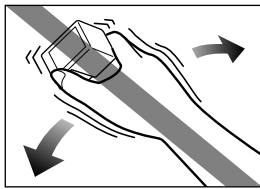

インクが漏れて周囲や衣服を汚すことがあります。

印刷後、BJカートリッジの金属部分には触れないでください。

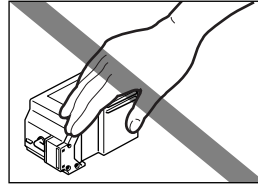

熱くなっている場合があります、やけどの原因になることがあります。

電波障害規制について

この装置は、情報処理装置等電波障害自主規制協議会（VCCI）の基準に基づく第2種情報技術装置です。この装置は、家庭環境で使用することを目的としていますが、この装置がラジオやテレビジョン受信機に近接して使用されると、受信障害を引き起こすことがあります。取扱説明書に従って正しい取り扱いをしてください。

強い光源の近くにご注意

強い光源とプリンタは約15cm以上離してください。近づけるとプリンタが誤動作することがあります。

電源を切るときのご注意

電源プラグを抜くときは、給紙や排紙、印刷、プリントヘッドのクリーニングなどのプリンタの動作が終わってから1分間以上待ってください。プリンタの動作中に電源プラグを抜くと、その後印刷できなくなることがあります。

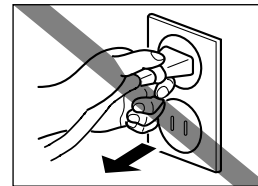

印刷してみよう

『かんたんスタートガイド』を読んでプリンタのセットアップが済んだら、印刷してみましょう。

まず、プリンタの準備をします

1 用紙がセットされていて、電源に接続されていることを確認する。本機には、電源ボタンはありません。電源プラグをコンセントに接続すると、電源が入ります。

用紙がない場合は、オートシートフィーダにセットします。(→8ページ)

用紙サポートと排紙トレイが取り付けられていることを確認してください。

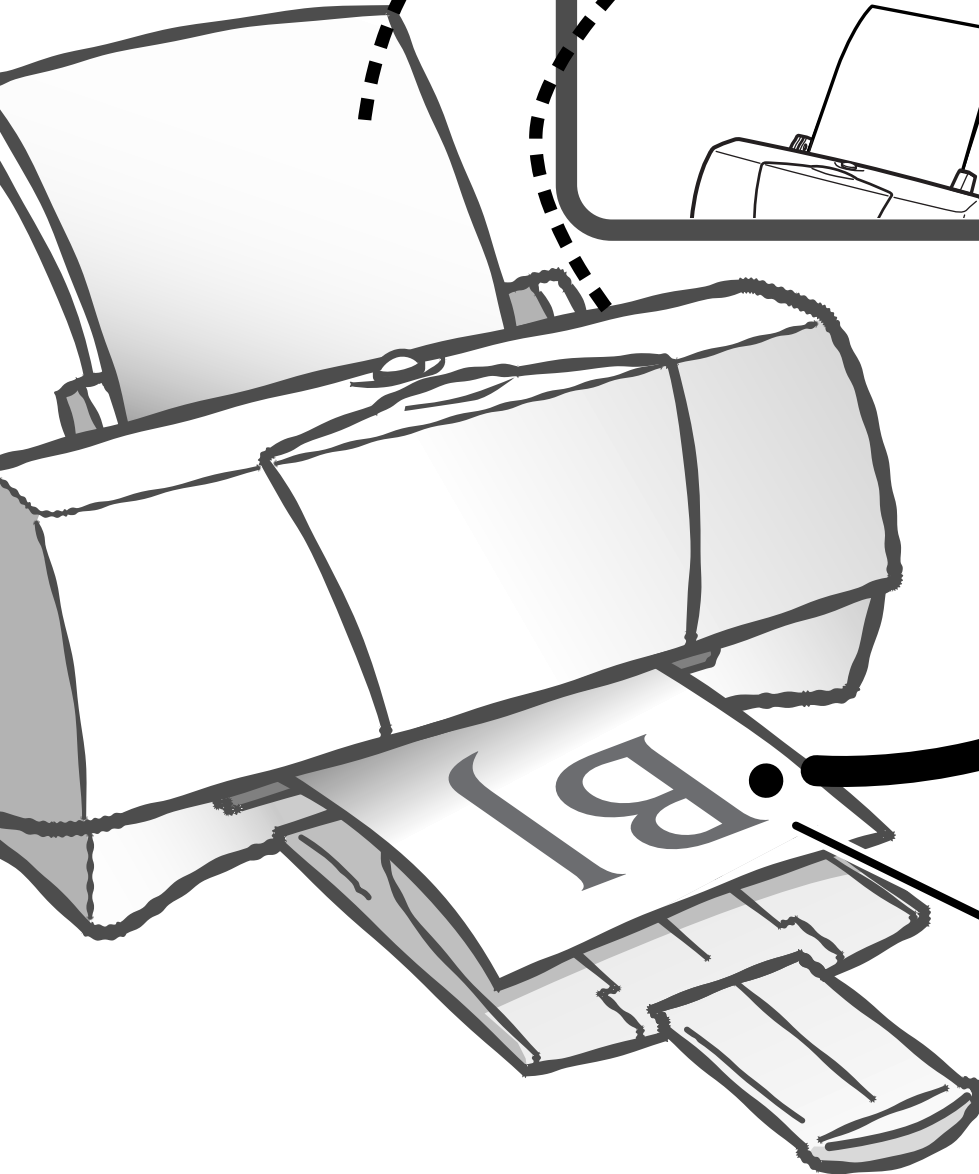

用紙は、この向きで印刷されます。

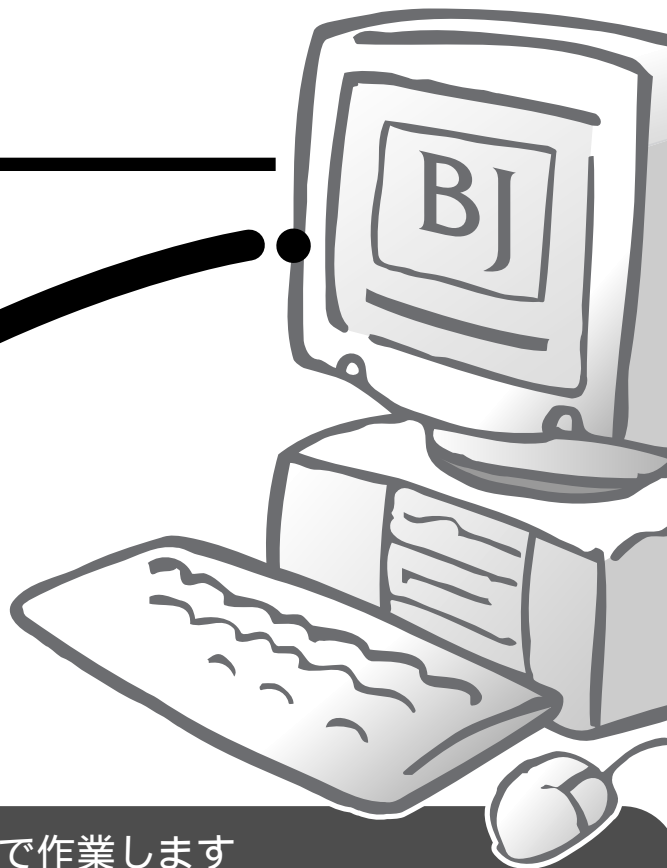

次は、コンピュータで作業します

- 2** プリンタドライバの設定画面を開く
アプリケーションソフトの [ファイル] メニューで、[印刷] を選び、印刷を実行する画面で [プロパティ] ボタンをクリックします。



参考

アプリケーションソフトによって、設定画面の開きかたや印刷の実行手順は多少違います。お使いのアプリケーションソフトの取扱説明書も併せてご覧ください。

- 3** 印刷の設定を行う

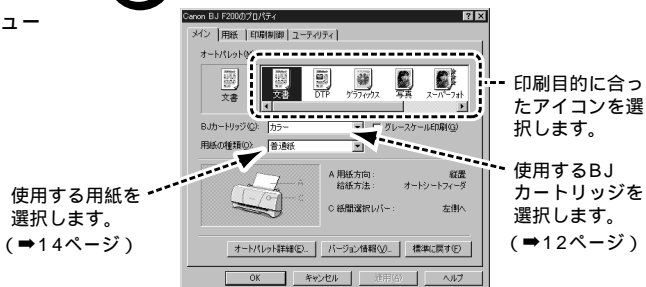

参考 用紙サイズはアプリケーションソフトで設定しておきますが、印刷するときには、[用紙] タブをクリックして [用紙サイズ] が同じであることを確認してください。

- 4** 設定が終わったら [OK] をクリックして閉じる

- 5** 印刷を開始する



クリックすると、開始します。

用紙をセットする

A4サイズの普通紙を例にして、基本的な用紙のセットのしかたを説明します。その他の用紙やキヤノン製専用紙については、「使用できる用紙」(14ページ)をご覧ください。なお、それぞれの用紙のセットのしかたは、プリンタドライバ/リファレンスガイドCD-ROMの中の『リファレンスガイド』で詳しく説明しています。

- 1** 用紙サポートが取り付けられていることを確認し、排紙トレイと補助トレイを引き出す。

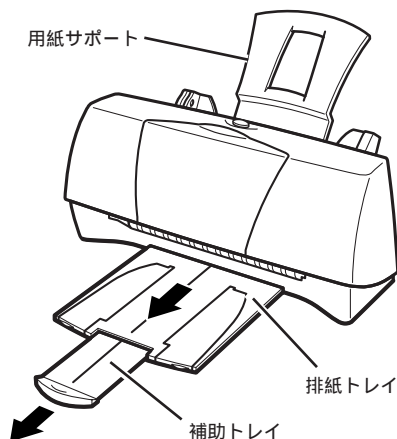

- 2** 用紙をさばいてから、端をきれいにそろえる。
用紙をさばかなかったり、端をそろえずにセットすると、紙づまりの原因になることがあります。

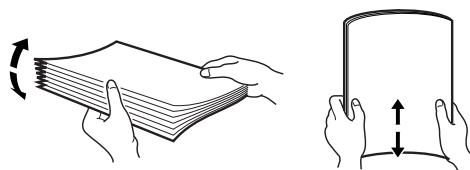

- 3** 用紙をセットする。

- ① 印刷する面を上にして、オートシートフィーダの右端に合わせてセットする。
- ② 用紙ガイドをつまんで用紙の左端に合わせる。
- ③ 用紙が積載マークを超えていないことを確認する。

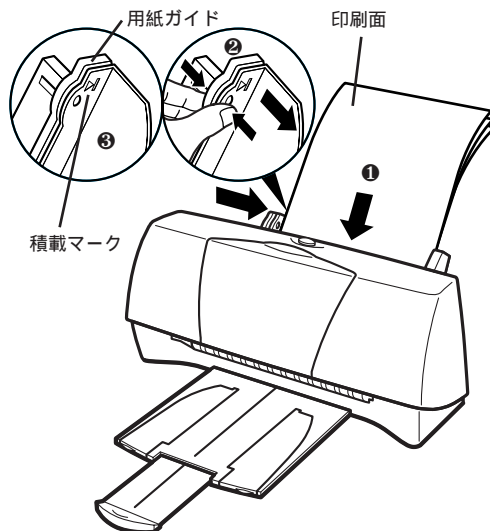

印刷が終了した用紙は…

普通紙の場合は、排紙トレイに約20枚たまったら取り除くようにしてください。インクが乾くまで印刷面にはさわらないようにしてください。用紙によってはインクが乾くまで時間がかかるものがありますので注意してください (15ページ)。

禁止

用紙を持つときは、できるだけ端を持ち、印刷面にふれないようにしてください。印刷面に傷や汚れがつくと、印刷の品質が低下することがあります。

参考

セットできる用紙の枚数は厚さ5mmまでです。オートシートフィーダの積載マークを超えないようにしてください。

写真を印刷する

デジタルカメラやスキャナ等で取り込んだ写真を、カラーBJカートリッジを使用して高品質で印刷するには、プリンタドライバで適切な設定を行う必要があります。ここでは普通紙に印刷する場合のプリンタドライバでの設定方法を説明します。

1 プリンタドライバの設定画面を開き、[オートパレット]で[写真]のアイコンを選ぶ。

[写真]を選択すると、[用紙の種類]が自動的に[高品位専用紙]になりますので、注意してください。



2 [用紙の種類]で[普通紙]を選ぶ。

他の用紙を使用する場合は、その用紙を選択します。



以上で印刷設定は完了です。[OK]をクリックして印刷を開始します。

さらに、きれいな印刷をめざすなら…

写真の印刷に適した用紙をお使いください。以下の用紙は色の再現性に優れ、リアルな写真の表現を可能にします。各用紙の特長については「使用できる用紙」(14ページ)をご覧ください。

- ・ 高品位専用紙 (HR-101S)
- ・ フォト光沢紙 (GP-301)
- ・ 光沢フィルム (HG-101)
- ・ フォト光沢カード (FM-101)
- ・ フォト光沢ハガキ (KH-201N)

印刷するときは、プリンタドライバの[用紙の種類]の設定を、お使いの用紙に合わせてください。

参考

設定画面の開きかたは7ページをご覧ください。

Windows 3.1を使用している場合は、40ページをご覧ください。

参考

写真をより高品位で印刷したい場合は、フォトBJカートリッジを使用してください。この場合はオートパレットで[スーパーフォート]または[デジカメ]を選択してください。

[スーパーフォート]で印刷すると画像が薄暗くなってしまう場合は、[デジカメ]を選択してください。[デジカメ]の「フォトデータ補正機能」により、画像の色調が鮮やかに補正され、明るい色合いで印刷できるようになります。詳細はプリンタドライバ/リファレンスガイドCD-ROMの『リファレンスガイド』をご覧ください。なお、Windows 3.1ではフォトデータ補正機能は使用できません。

はがきに印刷する

はがきに印刷するときは、用紙のセットのしかたが普通紙と若干違います。また印刷する内容によってプリンタドライバで印刷設定を変える必要があります。ここでは官製はがきを例にして、印刷のしかたを説明します。

禁止

カールしたはがきを使用しないでください。

カールしたはがきを使用すると、はがきが斜めに送られてしまいます。

カールしているときは、はがきを逆向きに曲げてカールを直してください。このとき、はがきの表面が波状にならないよう注意してください。

参考

はがきは最大20枚までセットできます。

参考

設定画面の開きかたは7ページをご覧ください。

Windows 3.1を使用している場合は、39ページをご覧ください。

- 1 プリンタが電源に接続されていることを確認し、フロントカバーを開けて紙間選択レバーを左にセットする。

セットしたらフロントカバーを閉じます。

紙間選択レバー

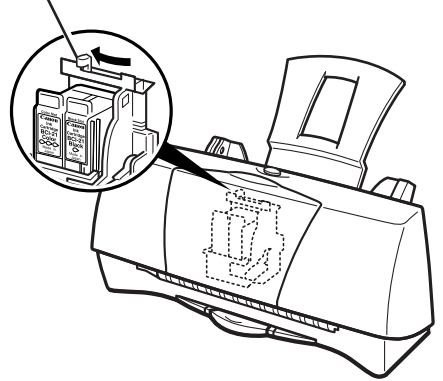

- 2 はがきをセットする。

- ① 排紙トレイを引き出す。
- ② 右図を参照してはがきの上下を確認し、印刷する面を上にしてオートシートフィードの右端に合わせてセットする。
- ③ 用紙ガイドをつまんではがきの左端に合わせる。

特に、はがきの上下を間違えないように注意してください。

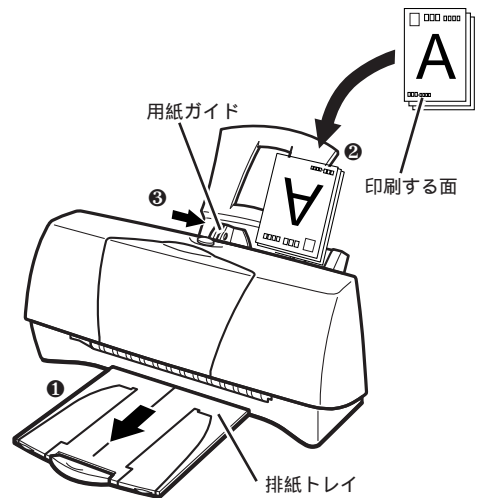

- 3 プリンタドライバの設定画面を開き、印刷する内容に合わせて[オートパレット]を選択する。

- 宛名、文字中心の原稿 → 文書
- 文章、イラスト等が混在 → DTP
- 写真の原稿 → 写真 スーパーフォト デジカメ

[写真]は[BJカートリッジ]の設定が[カラー]、[スーパーフォト]および[デジカメ]は[フォト]という違いがあります。装着しているBJカートリッジに合わせて、使い分けてください。



4 [用紙の種類]で[はがき]または[はがき横]を選択する。



5 [用紙]タブをクリックし、[用紙サイズ]が[はがき]または[はがき横]になっていることを確認する。

用紙サイズが[はがき]になっていない場合はアプリケーションソフトの設定を確認してください。アプリケーションソフトの設定に問題がなければ、プリンタドライバの[用紙サイズ]で[はがき]または[はがき横]を選択してください。



6 [OK]をクリックして印刷を開始する。

印刷済みのはがきは1枚ごとに、排紙トレイから取り除いてください。反対側の面を印刷する時には、印刷面が十分に乾燥するのを待って（約2分間）同様の手順で印刷するようにしてください。

写真の再現性にこだわるなら…

通常の官製はがきではなく、表面に光沢のあるはがきを使うと写真の発色性がさらに向上します。キヤノン製専用紙としては以下があります。

- ・フォト光沢ハガキ (KH-201N)

印刷するときは、プリンタドライバの[用紙の種類]で必ず[光沢はがき]を選択してください。その他の設定は官製はがきの場合と同じです。



はがきを持つときはできるだけ端を持ち、インクが乾くまで印刷面に触れないでください。

使用できるBJカートリッジ

参考

このページで使用されている専門用語を解説します。

プリントヘッド

細いノズルからインクを用紙に吹き付ける部分です。

乾燥したり、汚れると、ノズルが詰まり、インクが出なくなります。

使用できるBJカートリッジについて説明します。印刷する文書に合わせてBJカートリッジを変えてご使用ください。

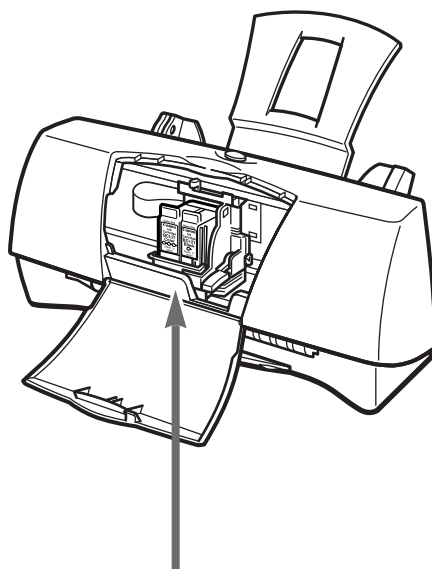

参考

使用済みBJカートリッジ回収のお願い
キヤノンでは、資源の再利用のために、使用済みBJカートリッジ、インクカートリッジの回収を推進しています。この回収活動は、お客様のご協力によって成り立っております。

つきましては、キヤノンの“環境保全と資源の有効活用”の主旨にご賛同いただければ、お手数ではございますが、ご使用済みとなったBJカートリッジ、インクカートリッジを、下記マークのある販売店または最寄りのキヤノン販売営業拠点までお持ちいただければ幸いです。



キヤノン製カートリッジ
回収協力店

カラーBJカートリッジ

インクカートリッジBCI-21 Color

インクカートリッジBCI-21 Black

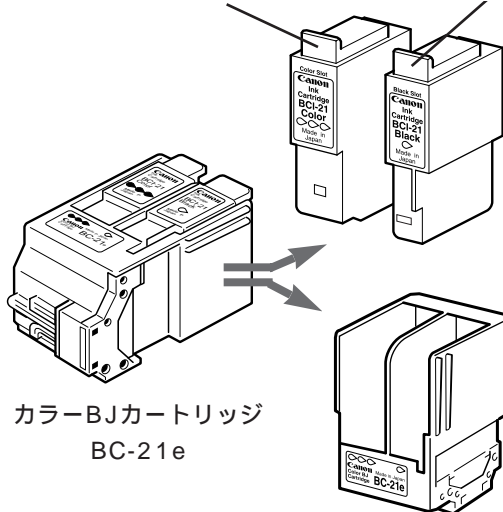

カラーBJカートリッジ
BC-21e

ビジネスグラフや一般的なカラー文書の印刷に適しています。

3色（シアン、マゼンタ、イエロー）のカラーインクと、ブラックインクが入っています。プリントヘッドとインクカートリッジが分離型ですので、インクがなくなったらインクカートリッジのみを交換できます。

ブラックBJカートリッジ

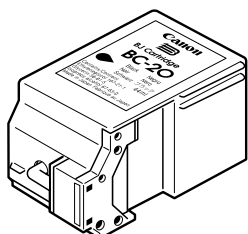

BJカートリッジBC-20

モノクロ文書を普通紙に印刷するのに適しています。

プリントヘッドとインクカートリッジが一体型ですので、インクがなくなったら新しいBJカートリッジに交換します。

参考

BJカートリッジの仕様については、41ページをご覧ください。

参考

最適な印刷品位を保つため、開封後は、BJカートリッジは1年、インクカートリッジは6ヶ月で使い切るようにしてください。

注意

安全のため、お子様の手の届かないところへ保管してください。

誤ってインクをなめたり飲んだりした場合には、ただちに医師にご相談ください。

フォトBJカートリッジ

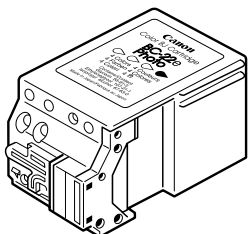

カラーBJカートリッジ
BC-22eフォト

写真画像の印刷に適しています。

プリントヘッドとインクカートリッジが一体型ですので、インクがなくなったら新しいBJカートリッジに交換します。

蛍光BJカートリッジ

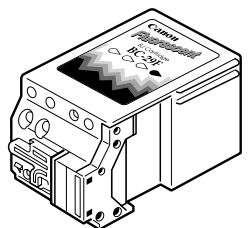

蛍光BJカートリッジ
BC-29F

発色に富んだ蛍光色のカラー印刷が行えます。最良の印刷品質を得るには、高品位専用紙に印刷することをお勧めします。

プリントヘッドとインクカートリッジが一体型ですので、インクがなくなったら新しいBJカートリッジに交換します。

使用できる用紙

使用できる用紙の種類と特長を説明します。それぞれの用紙のセットのしかた、印刷範囲等は、プリンタドライバ/リファレンスガイドCD-ROMの『リファレンスガイド』で詳しく説明しています。

目 参考

オートシートフィーダにセットできる用紙の枚数は、用紙の種類により異なります。

目 参考

用紙サイズ

定型紙は以下が使用できます。

A5
A5横
A4
B5
Letter
Legal
はがき
はがき横
フォトカード*
洋形4号
洋形6号
非定型紙は横100.0mm×長さ100.0mmから横241.3mm×長さ355.6mmまでの範囲で使用できます。

*フォト光沢カードを使用するときにプリンタドライバで設定する名称です。

一般的な用紙

普通紙

複写機等で使用される一般的なコピー用紙（重さ64～105g/m²）が使用できます。

はがき

一般の官製はがきを使用できます。折り目のついている往復はがきは使用できません。

封筒

市販の定型封筒では洋形4号、洋形6号が使用できます。

キヤノン製専用紙

最適な印字品位を保つため、次のキヤノン製専用紙のご使用をお勧めします。

バブルジェット用紙（LC-301）

BJプリンタ専用の普通紙です。

高品位専用紙（HR-101S）

普通紙よりもカラーの発色性に優れています。グラフなどを多用したビジネス文書、写真の印刷に適しています。

光沢フィルム（HG-101）

つやのあるフィルム材質シートです。カラーBJカートリッジで印刷することにより写真を高品質で表現します。フォトBJカートリッジで印刷することはできません。

フォト光沢八ガキ（KH-201N）

内容を書く面に光沢がある、はがきサイズの専用紙です。写真やイラストを多用した原稿は、官製はがきより美しい仕上がりになります。

バックプリントフィルム（BF-102）

白い半透明のフィルム材質でできているため、裏から光を当てて印刷内容を展示できます。印刷結果は左右が反転した鏡像印刷になります。フォトBJカートリッジで印刷することはできません。

OHPフィルム（CF-102）

オーバーヘッドプロジェクタ（OHP）で使用する専用のフィルムです。カラープレゼンテーション資料の印刷に最適です。フォトBJカートリッジで印刷することはできません。

バナー紙（長尺紙）（BP-101）

A4サイズがつながった長い用紙です。ロングサイズのポスターや垂れ幕（最大6ページ分）などの印刷ができます。

Tシャツ転写紙（TR-201）

Tシャツ用のアイロンプリントを作成できる用紙です。印刷結果は左右が反転した鏡像印刷になります。フォトBJカートリッジで印刷することはできません。

BJクロス（FS-101）

綿100%の布シートです。アイデア次第でオリジナルグッズを作成できます。フォトBJカートリッジで印刷することはできません。

フォト光沢紙（GP-301）

高品位専用紙よりも厚手で、印刷面に光沢があるため、写真に近い仕上がりが表現できます。

フォト光沢カード（FM-101）

フォト光沢紙と同じ材質のカード専用紙です。ミシン目よりも大きめに印刷してカットすると、白い縁のない全面印刷ができます。

用紙についてのご注意

以下の用紙は使用しないでください。
きれいに印刷できないだけでなく、紙づまりや故障の原因になります。

- ・折れている用紙
- ・カールしている用紙
- ・しわがついている用紙
- ・濡れている用紙
- ・薄すぎる用紙（重さ64 g/m²未満）
- ・厚すぎる用紙（重さ105 g/m²を超えるもの）
- ・往復はがき
- ・裏面が写真のはがき
- ・写真やステッカーを貼ったはがき
- ・連続紙（ミシン目でつながっている用紙）
- ・穴のあいている用紙（例：ルーズリーフ）

用紙を保管するときは

使わなかった用紙は入っていた袋に入れ、直射日光の当たる場所や高温多湿な場所をさけて保管してください。曲がったり、しわがつかないように水平に置いてください。

用紙を持つときは

用紙はできるだけ端を持ち、印刷面にふれないようにしてください。
印刷面に傷がついたり汚れがつくと、印刷の品質が低下することがあります。

印刷後、インクが乾くまで印刷面には触らないでください

次の用紙は、1枚印刷するたびに取り除き、インクが乾くまで待ってください。
待ち時間の目安は以下のとおりです。

官製はがき	約2分
フォト光沢ハガキ / フォト光沢紙 / フォト光沢カード	約2分
光沢フィルム	約15分
OHPフィルム / バックプリントフィルム	約15分
BJクロス	約60分

インクが完全に乾いた後の詳しい手順は、BJクロスに添付の取扱説明書の中のBJC-400Jの記載をご覧ください。

Tシャツ転写紙 約2分

また、印刷済みの用紙を水で濡らしてしまった場合は、乾くまで印刷面にふれないでください。

参考

キヤノン製専用紙をお使いの際は、専用紙の袋に書かれている「使用上の注意」に従ってください。

参考

普通紙や高品位専用紙の場合は、排紙トレイに印刷済みの用紙が20枚たまったら取り除いてください。

メンテナンス

この章ではBJカートリッジのメンテナンスを中心に説明します。また、プリンタを長持ちさせるために、清掃のしかた（25ページ）も説明します。

印刷結果がかすれたり、色味が正しく印刷されないときは

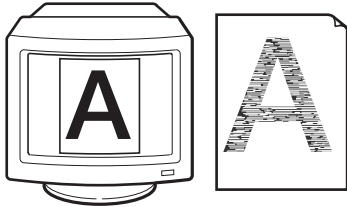

インクがなくなっているか、プリントヘッドのノズルの目づまりや、プリントヘッドの消耗が考えられます。以下の順番でメンテナンスを行ってください。必要なメンテナンスの操作については記載ページを参照してください。

ノズルチェックパターンの印刷 P.17

パターンが正常に
印刷されない場合

プリントヘッドのクリーニング P.18

ブラックBJカートリッジ
フォトBJカートリッジ
蛍光BJカートリッジ

改善されない場合

BJカートリッジの交換 P.22

カラーBJカートリッジ

改善されない場合

インクカートリッジの交換 P.19

改善されない場合

ノズルチェックパターンを印刷する

プリントヘッドのノズルから正常に各色のインクが出ているか、ノズルチェックパターンを印刷して確認します。印刷結果がかすれていたり、色味がおかしいときに行ってください。

- 1 電源が入っていることを確認し、A4サイズ用紙をセットする。

- 2 プリントドライバから [ノズルチェックパターン] を選択する。

- ① 設定画面を開き、[ユーティリティ] タブをクリックして、[ユーティリティ] シートを開く。
- ② [ノズルチェックパターン] をクリックする。

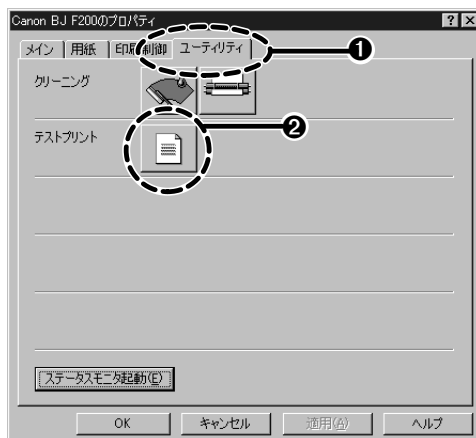

- ③ [OK] をクリックする。

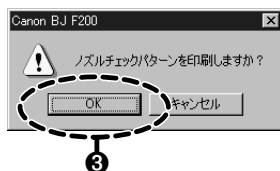

- 3 印刷されたノズルチェックパターンを見て、BJカートリッジのノズルの状態を確認する。

カラーBJカートリッジ/フォトBJカートリッジの場合

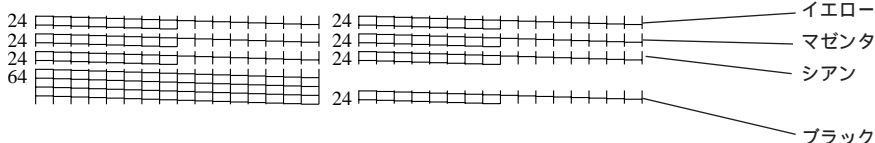

ブラックBJカートリッジの場合



蛍光BJカートリッジの場合

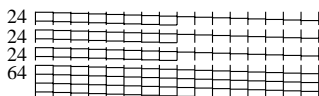

パターンの一部が欠けていたりかすれている場合は、「プリントヘッドをクリーニングする」(18ページ)をご覧ください。

参考

設定画面の開きかたは7ページをご覧ください。Windows 3.1をお使いの方は39ページをご覧ください。

参考

ノズルチェックパターンの印刷はプリンタ本体からも実行できます。プリンタに用紙をセットして、リセットボタンをすばやく続けて2回押してください。

CD-ROM

ノズルチェックパターンの見かたの詳細はプリントドライバ/リファレンスガイドCD-ROMの『リファレンスガイド』をご覧ください。

プリントヘッドをクリーニングする



禁止

不必要なクリーニングは避けてください。クリーニングを行うとインクを消耗します。



参考

設定画面の開きかたは7ページをご覧ください。Windows 3.1をお使いの方は39ページをご覧ください。

プリントヘッドのクリーニングにより、プリントヘッドのノズルのつまりを取ることができます。

1. クリーニングを行う

1 プリンタが電源に接続されていることを確認する。

2 プリンタドライバから [クリーニング] を選択する。

① 設定画面を開き、[ユーティリティ] タブをクリックして、[ユーティリティ]シートを開く。

② [クリーニング] をクリックする。

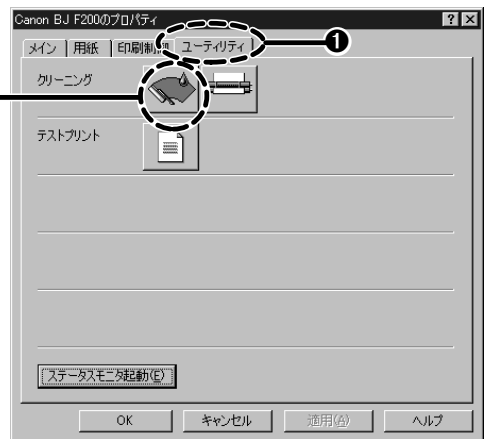

③ [OK] をクリックする。

プリントヘッドのクリーニングは少し時間がかかります。クリーニング中はBJステータスマニタにメッセージが表示されます。クリーニングが終わるとBJステータスマニタは終了します。



2. ノズルチェックパターンを印刷し、クリーニングの効果を 確認する (17ページ)

効果がない場合は、再度、クリーニングの操作を行ってください。5回繰り返しても効果がない場合は、インクがなくなっているかBJカートリッジが消耗している可能性があります。交換のしかたは以下をご覧ください。

カラーBJカートリッジを使用している場合は、インクカートリッジを交換してください。(19ページ)

ブラックBJカートリッジ、フォトBJカートリッジ、蛍光BJカートリッジを使用している場合は、BJカートリッジを交換してください。(22ページ)

インクカートリッジを交換する

カラーBJカートリッジのインクがなくなったとき、次の手順にしたがってインクカートリッジを交換します。

インクカートリッジの型番はBCI-21 ColorおよびBCI-21 Blackです。ブラックBJカートリッジ、フォトBJカートリッジ、蛍光BJカートリッジのインクがなくなった場合は、BJカートリッジを交換してください。(22ページ)

- 1 プリンタが電源に接続されていることを確認し、フロントカバーを開ける。

カートリッジホルダが中央に移動します。

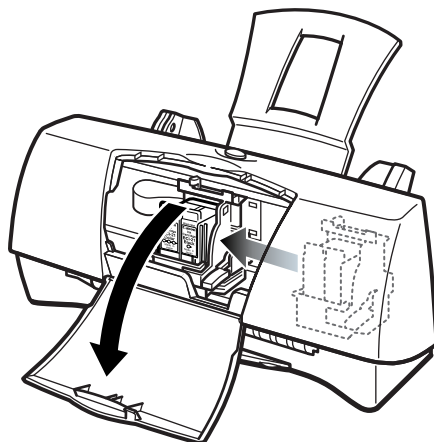

- 2 インクがなくなったインクカートリッジの上部を手前に引くようにして、インクカートリッジを取りはずす。

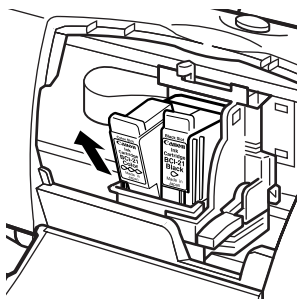
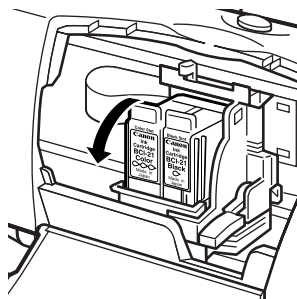

参考

インクカートリッジの交換が必要かどうかは、16ページをご覧ください。

禁止

インクカートリッジのインク出口には手を触れないでください。インクが正しく供給されなくなる場合があります。

注意

インクカートリッジを落としたり振ったりしないでください。インクが漏れて周囲や衣服を汚すことがあります。

参考

使用済みのインクカートリッジは、回収のご協力をお願いします。(12ページ)
捨てる場合は、地域の条例に従ってください。

禁止

はずした保護キャップは再装着しないでください。
地域の条例に従って捨ててください。

- 3** 新しいインクカートリッジを袋から取り出し、オレンジ色の保護キャップを取りはずす。

保護キャップ

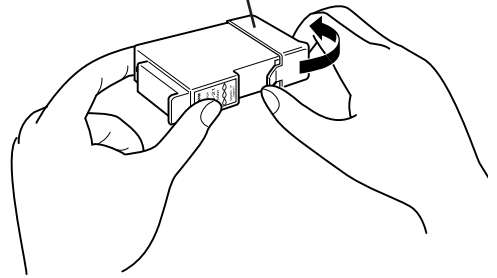

- 4** 新しいインクカートリッジを下端から先に入れる。

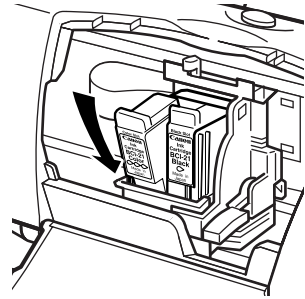

- 5** インクカートリッジの上部を押して、インクカートリッジを奥までしっかり押し込んで固定する。

もうひとつのインクカートリッジも交換する場合は、2～5の手順を繰り返してください。

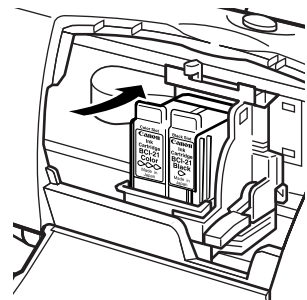

- 6** フロントカバーを閉じる。
これでインクカートリッジの交換は完了です。

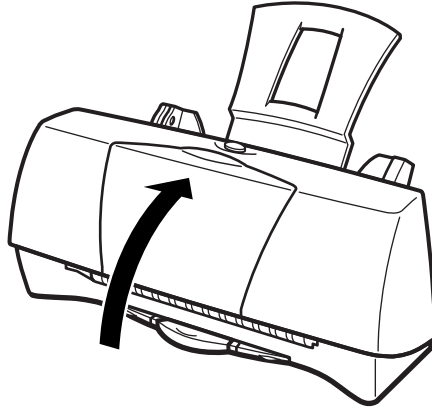

BJカートリッジを交換する

参考

BJカートリッジの交換が必要かどうかは、16ページをご覧ください。

ブラックBJカートリッジまたはフォトBJカートリッジ、蛍光BJカートリッジのインクがなくなった場合や、別のBJカートリッジに付け替えたい場合は、以下の手順でBJカートリッジを交換します。

- 1 プリンタが電源に接続されていることを確認し、フロントカバーを開ける。

カートリッジホルダが中央に移動します。

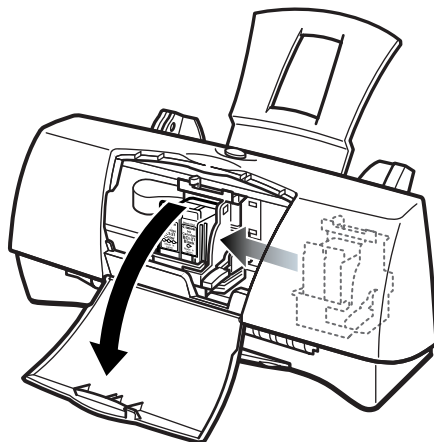

- 2 カートリッジ固定レバーを上げる。

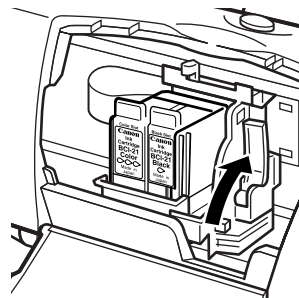

3 BJカートリッジを持ち上げて取り出す。

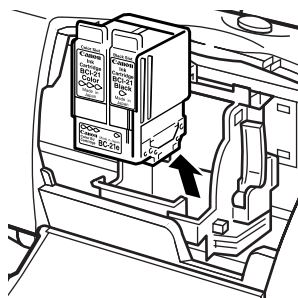

使用済みのBJカートリッジは、回収のご協力をお願いします。(12ページ)捨てる時は、地域の条例に従ってください。

まだ使えるBJカートリッジを保管するときは、保管箱に入れてください。
保管箱に入れないと、インクが乾燥して、その後印刷できなくなります。

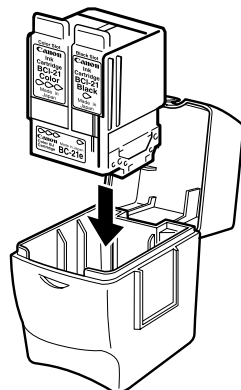

▲ 注意

BJカートリッジを落としたり振ったりしないでください。インクが漏れて周囲や衣服を汚すことがあります。

📖 参考

BJカートリッジのプリントヘッドや電極部には手を触れないように注意してください。

4 新しいBJカートリッジをパッケージから取り出し、オレンジ色の保護キャップと、保護テープをはずす。

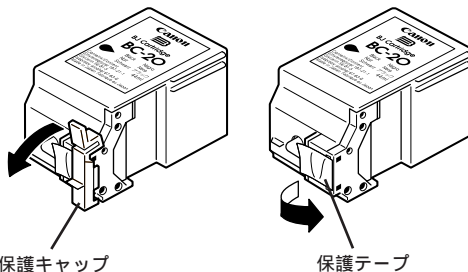

保護キャップ

保護テープ

🚫 禁止

はずした保護キャップと保護テープは再装着できません。地域の条例に従って捨ててください。

5 BJカートリッジをカートリッジホルダに差し込み、カートリッジ固定レバーを止まるまでしっかりと下げる。

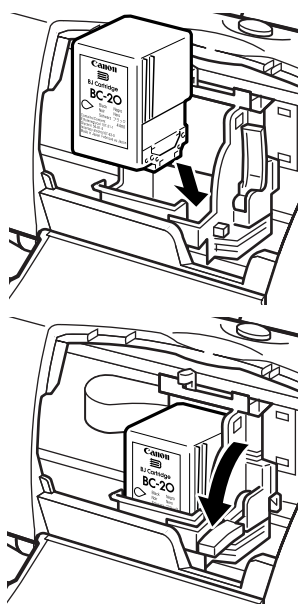

🚫 禁止

プリントヘッドには触らないでください。その後印刷できなくなることがあります。

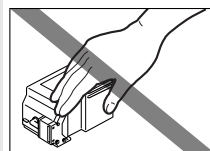

6 紙間選択レバーを、印刷する用紙に合った位置にセットする。

封筒バナー紙またはBJクロスに印刷する場合は右にセットします。
その他の用紙に印刷する場合は左にセットします。

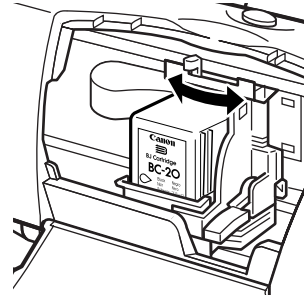

7 フロントカバーを閉じる。

これでBJカートリッジの交換は完了です。

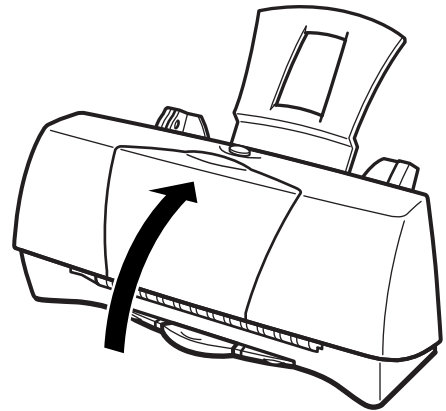

プリンタを清掃する

印刷した枚数が多くなると、プリンタの内部がインクや紙粉で汚れます。次の手順に従ってプリンタを清掃してください。

- 1 電源プラグをコンセントから抜く。

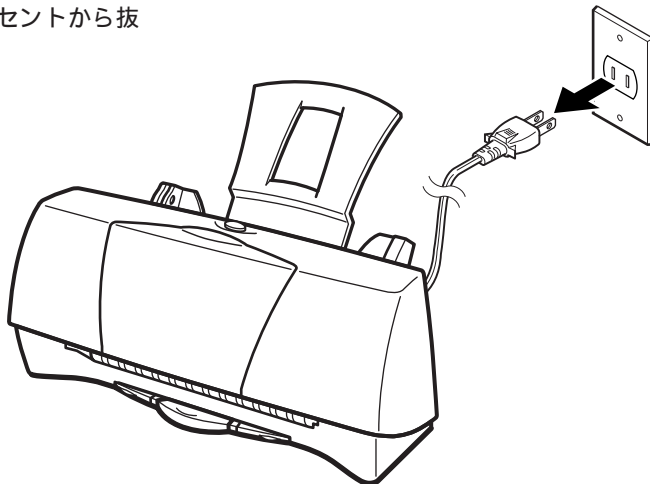

- 2 フロントカバーを開けて、プリンタの内部を乾いた布でふく。

飛び散ったインク、紙粉、ホコリがないことを確認してください。特にプラテンのあたりをよく見てください。カートリッジホルダなどのプリンタ内部の部品には触らないでください。

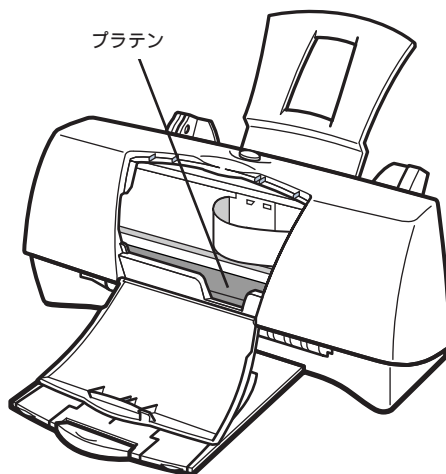

高品位専用紙 HR-101Sなどを使用したとき、給紙ローラを清掃する

表面に特殊加工をした用紙、はがき、高品位専用紙などを多く使用すると、プリンタ内部に紙粉がたまり、用紙が正しく送られなくなることがあります。このような場合はクリーニングシートを使って、内部の給紙ローラの清掃を行ってください。清掃の方法は、プリンタドライバ/リファレンスガイドCD-ROMの『リファレンスガイド』をご覧ください。

禁止

電源プラグを抜くときは、給紙や排紙、印刷、プリントヘッドのクリーニングなどのプリンタの動作が終わってから1分以上待ってください。

警告

シンナー、ベンジン、アルコールなどの引火性溶剤を使わないでください。プリンタ内部の電気部品に接触すると、火災や感電の原因になることがあります。

注意

清掃するときは必ず電源プラグをコンセントから抜いてください。電源プラグが接続されたままになっていると、作動した内部の部品に触れてけがの原因になることがあります。

トラブルクリニック

プリンタを使用中に問題が発生して困ったときは、以下の項目を参照してトラブルを解決してみてください。本書には起こりやすいトラブルだけを症状別に記載しています。
ここで見つからない場合は、プリンタドライバ/リファレンスガイドCD-ROMの『リファレンスガイド』をご覧ください。

プリンタドライバがインストールできない →P27

用紙が送られない / 用紙が詰まった

オートシートフィーダから用紙が送られない→P28
用紙が詰まった→P28

画面にメッセージが表示されている

「LPT1への書き込みエラー」が表示されて印刷できない→P29
「アプリケーションエラー」や「一般保護違反」が表示されて印刷できない→P30

印刷が途中で止まってしまう →P31

印刷結果に満足できない

印刷がかすれる / 違う色になる→P32
文書の最後まで印刷できない→P33
画面の色と印刷した色合いが違う→P34
印刷した用紙がカールする / 反り返る / 波打ったようになる→P34

その他のトラブル

プリンタドライバ/リファレンスガイドCD-ROMの『リファレンスガイド』にはその他のトラブルと対処方法も記載されています。→P35

エラーが発生したときは



印刷中に用紙切れや、紙づまりなどのトラブルが発生すると、自動的にBJステータスモニタが表示されます。
BJステータスモニタは印刷中のプリンタの状態や進行状況をメッセージや絵で表示するアプリケーションソフトです。

- 1.メッセージや絵を見て、発生しているエラーの状況を確認する。
- 2[ガイド]タブをクリックし、表示されるメッセージに従って対処を行う。
エラーから回復すると、印刷が再開されます。

プリンタドライバがインストールできない

原因

対処方法

インストールを途中でやめてしまった。

『かんたんスタートガイド』に記載されている手順に従ってインストールする。やり直す場合は、プリンタドライバを削除し、もう一度インストールする。

削除の方法

Windows 98/Windows 95⇒[スタート]から[プログラム]の[BJラスタプリンタ]を選択し、[アンインストーラ]をクリックします。以降は画面の指示に従ってください。

Windows 3.1⇒プログラムマネージャの[ウィンドウ]メニューから、[BJラスタプリンタドライバ]を選択し、[BJラスタアンインストーラ]アイコンをダブルクリックします。以降は画面の指示に従ってください。

参考

エラーが発生してインストーラが強制終了した場合は、Windowsが不安定な状態のためインストールできない場合があります。Windowsを再起動して再インストールしてください。

他のアプリケーションソフトを起動している。

他のアプリケーションソフトをすべて終了し、もう一度インストールする。

インストール用CD-ROMドライブが正しく指定されていない。

Windows 98/Windows 95の場合
[マイコンピュータ]のアイコンをダブルクリックし、開いたウィンドウにあるCD-ROMのアイコンをダブルクリックする。以降は『かんたんスタートガイド』をご覧になり、インストールを行ってください。

Windows 3.1の場合 P.38参照

インストール用ディスクに異常がある。

Windows 98/Windows 95のエクスプローラやWindows 3.1のファイルマネージャでディスクが読めるか確認する。ディスクが読めない場合は、ご相談窓口にお問い合わせください。

用紙が送られない / 用紙がつまった

オートシートフィーダから用紙が送られない

原因	対処方法
厚すぎる用紙を使っている。	➔ 重さ64～105g/m ² の用紙を使用する。 使用できるのは、重さが105g/m ² までの用紙です。(14ページ)
セットした用紙の枚数が多すぎる。	➔ 「オートシートフィーダ積載枚数」(40ページ)に書かれた範囲を超えないように用紙をセットする。 記載された積載枚数以上に用紙をセットすると、正常に給紙できなくなります。(8ページ)
用紙サポートを取り付けていない。	➔ 用紙サポートを取り付ける。 用紙サポートを取り付けていないと、用紙が正しく給紙されません。
折れたり、反りのある用紙を使っている。	➔ 「用紙についてのご注意」(15ページ)を読んで正しい用紙を使用する。 折れたり、反りのある用紙は正常に給紙されないばかりでなく、つまる原因になります。

用紙がつまった

対処方法：つまった用紙の取り除きかた

排紙側または給紙側から引き出しやすいほうに用紙をゆっくり引っ張って取り除きます。用紙が破れてプリンタ内部に残った場合は、プリンタの電源コードを抜いてからフロントカバーを開け、破れた用紙を取り除きます。

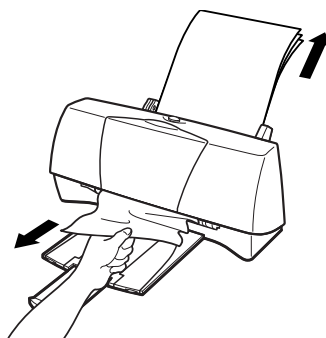

画面にメッセージが表示されている

「LPT1への書き込みエラー」が表示されて印刷できない

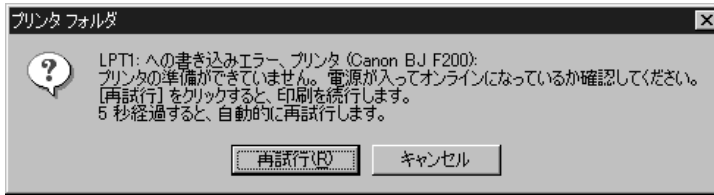

原因

対処方法

- | | |
|---|---|
| <p>本機の電源が入っていない。</p> | <p>➔ プリンタの電源コードが、プリンタの背面およびコンセントに接続されていることを確認する。</p> |
| <p>本機とコンピュータがプリンタケーブルで正しく接続されていない。</p> | <p>➔ 電源コードやプリンタケーブルをしっかりと接続する。同梱の『かんたんスタートガイド』をご覧ください。</p> |
| <p>プリンタケーブルの異常。</p> | <p>➔ 別のプリンタケーブルに交換する。
プリンタケーブルの異常については、販売元にご相談ください。</p> |
| <p>切り替え器や外付けバッファの異常。</p> | <p>➔ 切り替え器や外付けバッファをはずし、本機とコンピュータを直接つないで印刷する。
正常に印刷される場合、切り替え器や外付けバッファの異常が考えられます。販売元にご相談ください。</p> |
| <p>スプールの設定が正常に動作していない。</p> | <p>➔ スプールの設定を変更する。
プリンタドライバの設定画面を開き、[詳細] シートの [スプールの設定] ボタンをクリックし、[プリンタに直接印刷データを送る] を選択します。</p> |
| <p>プリンタポート (LPT1) の異常。</p> | <p>➔ プリンタポート (LPT1) の状態を確認する。
確認の方法はプリンタドライバ/リファレンスガイドCD-ROMの『リファレンスガイド』をご覧ください。</p> |
| <p>インストールされているプリンタドライバに問題がある。</p> | <p>➔ プリンタドライバを削除し、もう一度インストールする。
削除の方法
[スタート] から [プログラム] の [BJラスタプリンタ] を選択し、[アンインストール] をクリックします。以降は画面の指示に従ってください。</p> |
| <p>コンピュータにWPS (Windows Printing System) ドライバがインストールされている。</p> | <p>➔ WPSドライバのポートを[FILE]に変更するか、WPSドライバを削除する。
方法
ポートを変更するには、WPSドライバの設定画面を開き、[詳細] シートの [印刷先のポート] で [FILE] を選択します。
ドライバを削除するには、[スタート] から [プログラム] の [Windows Printing System] を選択し、[アンインストール] をクリックします。以降は画面の指示に従ってください。</p> |

「アプリケーションエラー」や「一般保護違反」が表示されて印刷できない

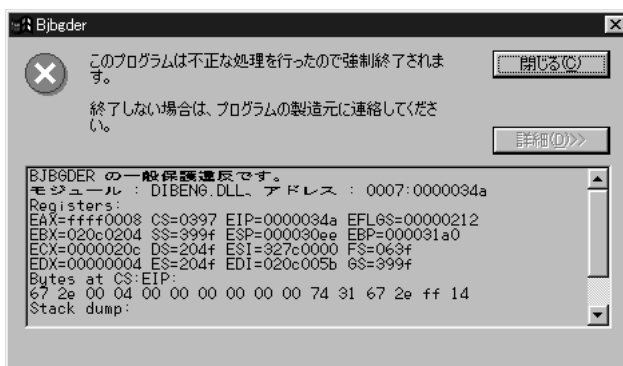

原因

対処方法

Windows 3.1用のアプリケーションソフトで印刷している。 ➔ Windows 98/Windows 95用のアプリケーションソフトで印刷する。

複数のアプリケーションソフトを起動している。 ➔ 他のアプリケーションソフトをすべて終了し、もう一度印刷する。

アプリケーションソフトに必要なメモリ容量が確保されていない。 ➔ アプリケーションソフトの取扱説明書を参照し、必要なメモリ容量が確保されているかを確認する。不足している場合は、メモリを増設してください。増設についてはコンピュータの取扱説明書をご覧ください。

ハードディスクの空き容量が不十分。 ➔ 不要なファイルを削除し、空き容量を増やす。

印刷した文書ファイル、またはファイルに使用されている機能に問題がある。 ➔ 同じ文書を新しく作り直して印刷する。新しい文書で問題がなければ、元の文書ファイルに問題があったと考えられます。新しい文書でも同じ症状がある場合は、ご相談窓口にお問い合わせください。

インストールされているプリンタドライバに問題がある。 ➔ プリンタドライバを削除し、もう一度インストールする。
削除の方法
[スタート] から [プログラム] の [BJラスタプリンタ] を選択し、[アンインストーラ] をクリックします。以降は画面の指示に従ってください。

印刷が途中で止まってしまう

原因

対処方法

高精細な絵や写真を印刷している。 ➡ コンピュータの画面上のBJステータスマニタで印刷の進行状況を確認し、印刷が終わるまで待つ。
 このようなデータは容量が多いため、処理に時間がかかり、止まったように見えます。

長時間連続して印刷したためプリントヘッドが過熱している。 ➡ 区切りのいいところで印刷を中断し、プリンタの電源を切って冷えるまで（15分以上）待つ。
 過熱したプリントヘッドを保護するため、行の折り返し位置で印刷が一時的に停止しますが、待っていると印刷が再開されます。

 **注意**

過熱したプリントヘッドの周辺は絶対にさわらないでください。
 高温になっています。

印刷がかすれる / 違う色になる

原因	対処方法
BJカートリッジのプリントヘッドが目づまりしているか、インクがなくなっている。	➡ ノズルチェックパターンを印刷して、プリントヘッドの状態を確認する。(17ページ)
一度はずしたオレンジ色の保護キャップや保護テープをプリントヘッドに再び取り付けた。	➡ 保護キャップや保護テープをはずしてBJカートリッジをセットし、プリントヘッドをクリーニングする。 BJカートリッジを交換する 22ページ プリントヘッドをクリーニングする 18ページ
用紙の表裏を間違えて、印刷に適さない面に印刷した。	➡ 用紙の表裏を確認し、印刷に適した面に印刷されるように用紙をセットする。 詳細はプリンタドライバ/リファレンスガイドCD-ROMの『リファレンスガイド』をご覧ください。

文書の最後まで印刷できない

原因	対処方法
アプリケーションソフトやプリンタドライバで設定されている用紙サイズと、印刷した用紙のサイズが異なる。	<ul style="list-style-type: none"> ・プリンタドライバの[用紙サイズ]を、印刷する用紙サイズと同じ設定にする。 ・用紙サイズを指定できるアプリケーションソフトを使っている場合、[用紙サイズ]の設定を、プリンタドライバの[用紙サイズ]と同じ設定にする。
本機とコンピュータがプリンタケーブルでしっかりと接続されていない。	電源コードやプリンタケーブルをしっかりと接続する。
プリンタケーブルの異常。	<ul style="list-style-type: none"> ➔ 別のプリンタケーブルに交換する。 プリンタケーブルの異常については、販売元にご相談ください。
切り替え器や外付けバッファの異常。	<ul style="list-style-type: none"> ➔ 切り替え器や外付けバッファをはずし、本機とコンピュータを直接つないで印刷する。 正常に印刷される場合、切り替え器や外付けバッファの異常が考えられます。販売元にご相談ください。
コンピュータにWPS (Windows Printing System) ドライバがインストールされている。	<ul style="list-style-type: none"> ➔ WPSドライバのポートを[FILE]に変更するか、WPSドライバを削除する。 方法 ポートを変更するには、WPSドライバの設定画面を開き、[詳細]シートの[印刷先のポート]で[FILE]を選択します。 ドライバを削除するには、[スタート]から[プログラム]の[Windows Printing System]を選択し、[アンインストール]をクリックします。以降は画面の指示に従ってください。

画面の色と印刷した色合いが違う

ディスプレイとプリンタでは発色方法が異なります。また、ディスプレイを見ている環境や色の調整によっても発色が異なるため、色合いは完全に同じにはなりません。例えば、ディスプレイでは青に見えるものが紫に、黄緑に見えるものが深緑に印刷されます。しかし、極端に異なる場合は次の項目を確認してください。

原因	対処方法
BJカートリッジのプリントヘッドが目づまりしている、または特定のインクがなくなっている。	➡ ノズルチェックパターンを印刷して、プリントヘッドの状態を確認する。(17ページ)
プリンタドライバが正しく設定されていない。	➡ 写真印刷の場合、[スーパーフォト]を選択するなど、印刷目的に合ったオートパレットを選択する。また、[BJカートリッジ] [用紙の種類]の設定が、実際に使用するものと合っているか確認する。(7ページ)

印刷した用紙がカールする / 反り返る / 波打ったようになる

原因	対処方法
薄い用紙を使用しているため、インクを十分に吸収できない。	➡ 印刷面にコーティング処理が施されている高品位専用紙(HR-101S)を使用してみる。(14ページ)
濃度が高く設定されている。	➡ プリンタドライバで濃度を低く設定する。 方法 プリンタドライバの設定画面を開き、[オートパレット詳細]ボタンをクリックして、[色設定]タブをクリックします。 [濃度]のスライダーを左側に設定して濃度を低くします。

その他のトラブル

以下のトラブルと対処方法はプリンタドライバ/リファレンスガイドCD-ROMの『リファレンスガイド』をご覧ください。

- ・カラ - 原稿がモノクロになる
- ・カラーがきれいに印刷されない
- ・90°回転してしまう
- ・左上や右下にずれる / 右側や下端が欠ける
- ・左右反転した画像になる
- ・拡大・縮小印刷がうまくできない
- ・ページにまたがる
- ・罫線がずれる
- ・用紙の裏が汚れる
- ・インクがにじむ
- ・印刷面がこすれる
- ・白い筋が入る
- ・色むらや色筋がある
- ・電源が入らない
- ・印刷が始まらない
- ・動作はするが印刷されない
- ・カートリッジホルダが交換位置にない
- ・カートリッジホルダがホームポジションに戻らない
- ・はがきや封筒がうまく送られない
- ・用紙が斜めに送られる
- ・用紙が何枚も重なって送られる
- ・その他のエラーメッセージ
(「LPT1への書き込みエラー」や「アプリケーションエラー」、「一般保護違反」以外のエラーメッセージが表示される)
- ・BJステータスマニタが表示されない
- ・バックグラウンド印刷ができない
- ・BJステータスマニタにエラーが表示される

付録：各部の名称と役割

前面

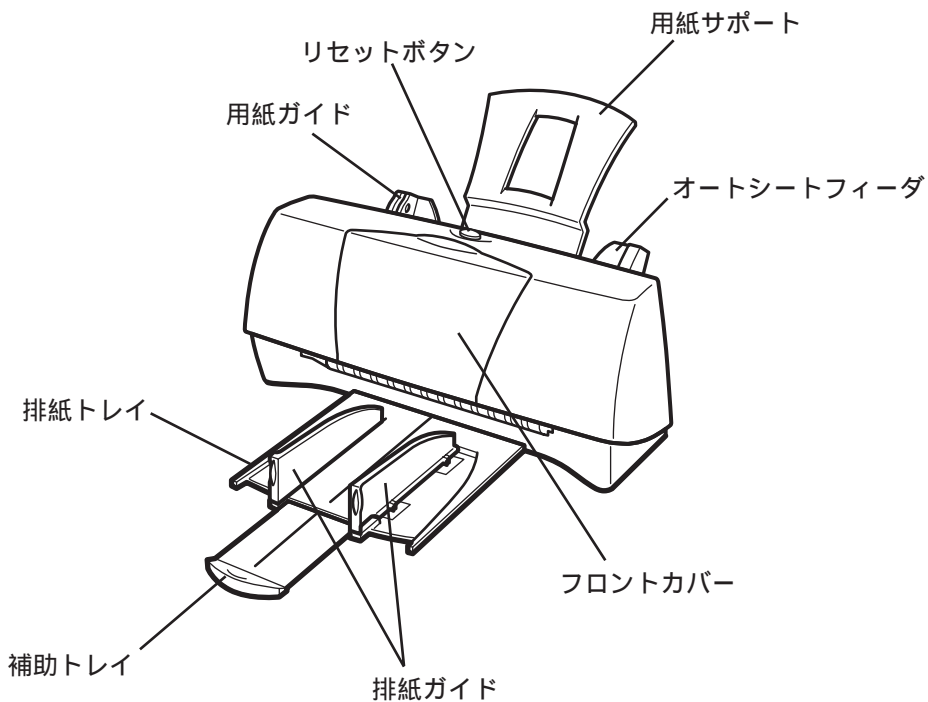

用紙ガイド

用紙をセットしたときに、用紙の端に合わせます。

用紙サポート

オートシートフィーダにセットされた用紙を支えます。

オートシートフィーダ

ここに用紙をセットします。一度に複数枚の用紙をセットできます。自動的に一枚ずつ給紙されます。

フロントカバー

BJカートリッジの交換、紙間選択レバーの設定、紙づまりのときに開けます。

排紙トレイ

印刷された用紙が排出されますので、印刷するときにはここを引き出して使用します。

補助トレイ

A4以上の大きさの用紙を使用するとき引き出します。

排紙ガイド

高品位専用紙、フォト光沢紙、バナー紙を使用するとき立てます。

リセットボタン

プリンタのトラブルを解消してからこのボタンを押すと、印刷できるようになります。すばやく続けて2回押すとノズルチェックパターンが印刷されます。2秒以上押し続けると、プリンタがリセットされた後プリントヘッドのクリーニングが行われます。クリーニングはインクを消耗しますので、不必要にリセットボタンを2秒以上押し続けしないでください。

背面

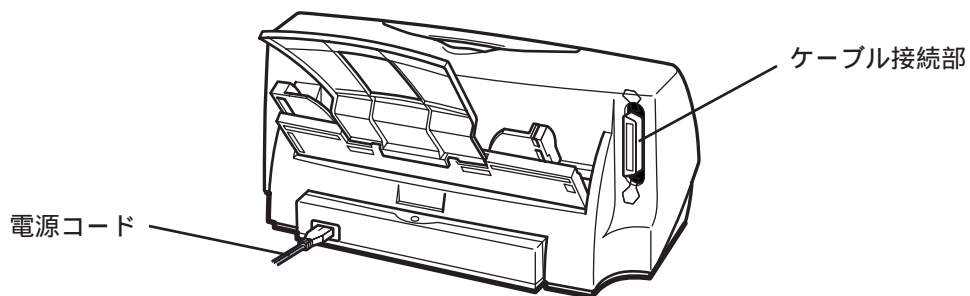

ケーブル接続部
コンピュータと接続するためのコネクタです。

電源コード
プリンタの背面に接続します。

内部

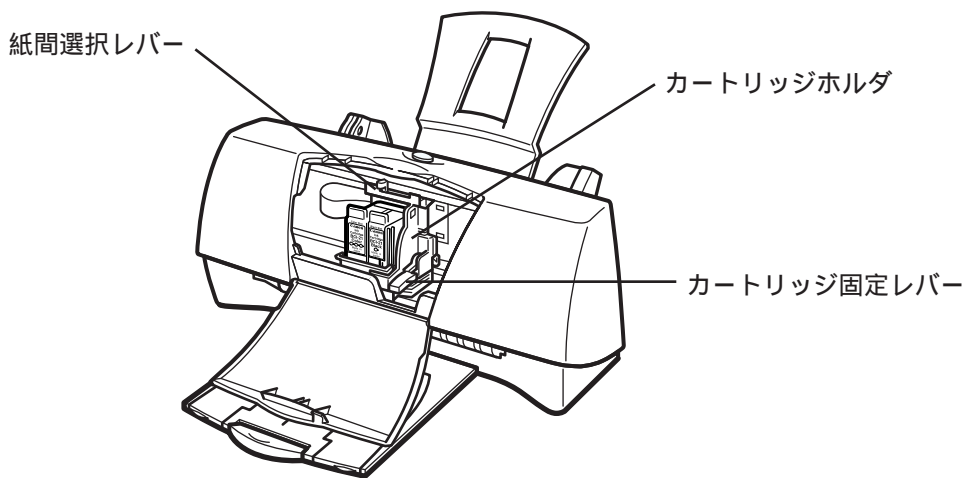

カートリッジホルダ
BJカートリッジを取り付けます。フロントカバーを開けると、自動的に中央に移動します。

カートリッジ固定レバー
カートリッジホルダにセットされたBJカートリッジを固定します。

紙間選択レバー
用紙の種類に応じてプリントヘッドと用紙の間隔を切り替えます。

付録:Windows 3.1をお使いの方へ

プリンタドライバをインストールする

Windows 3.1を起動して、次の手順でインストールします。

【インストールの前に確認してください】

- ・起動中のアプリケーションソフトを終了させてください。
- ・以前にBJプリンタを使ったことがある場合は、バージョンが異なるプリンタドライバを削除してからインストールを行ってください。

1.プリンタドライバ/リファレンスガイドCD-ROMをCD-ROMドライブにセットする。

2.プログラムマネージャの[アイコン]メニューから[ファイル名を指定して実行]を選択する。

3.[参照]ボタンをクリックする。

4.「install.exe」を選択する。

- ①[ドライブ]の[+]をクリックして、CD-ROMドライブ名をクリックする。
- ②[ディレクトリ]の一覧を、[fdcopy]、[japanese]、[win31]、[printer]、[disk1]の順にダブルクリックします。
- ③[ファイル名]一覧から[install.exe]をクリックする。
- ④[OK]をクリックする。

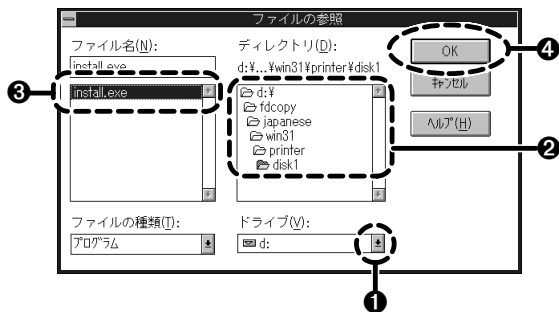

参考

CD-ROMドライブはのアイコンで表示されます。選択に迷ったら同じアイコンを選んでください。

5.再び[OK]をクリックする。

しばらくすると「BJラスタプリンタドライバインストーラ」のダイアログボックスが表示されます。

6.[継続]をクリックする。

7.使用許諾契約書の内容をよく読み、同意する場合は[同意する]をクリックする。

参考

[同意しない]をクリックすると、インストールを中止して終了します。

[お読みください]をクリックすると、readme.txtファイルの内容を読むことができます。

8.以降は、画面の内容に従って操作してください。

プリンタドライバの設定画面を開く

1.アプリケーションソフトで、印刷を実行するメニュー項目を選択する。

一般的には[ファイル]メニューの[印刷]、[プリンタの設定]などを選択すると、ダイアログボックスが開きます。

参考

操作のしかたはアプリケーションソフトによって違います。お使いになるアプリケーションソフトの取扱説明書も併せてご覧ください。

2.[プリンタの設定]ダイアログボックスで[通常使うプリンタ]が[Canon BJ F200]になっていることを確認して、[オプション]など、プリンタドライバを開くボタンをクリックする。

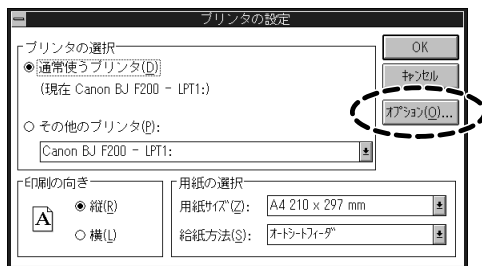

プリンタドライバの設定画面が開きます。



ユーティリティ画面を開く

1.アプリケーションソフトで、印刷を実行するメニュー項目を選択する。

2.[プリンタの設定]ダイアログボックスで[通常使うプリンタ]が[Canon BJ F200]になっていることを確認して、[オプション]など、プリンタドライバを開くボタンをクリックする。

3.プリンタドライバの設定画面で[ユーティリティ]をクリックする。



プリンタドライバのユーティリティ画面が開きます。

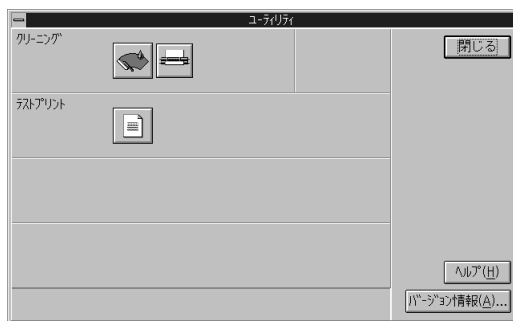

4.実行したい機能のボタンを選択する。

付録：仕様

印刷方式

シリアルバブルジェット方式

印刷解像度

最高 720 (横) × 360 (縦) dpi

印刷速度 (弊社標準パターンにて測定)

ブラックBJカートリッジBC-20 高速: 5ppm
標準: 4.3ppm

カラーBJカートリッジBC-21e 高速: 2.0ppm
標準: 1.5ppm

印刷速度は文書の内容やコンピュータの処理速度により異なります。

印刷方向 双方向

印字幅 最長 203.2mm

動作モード キヤノン拡張モード

受信バッファ 31KB

インタフェース

IEEE 1284準拠パラレルインタフェース

インタフェースコネクタ

アンフェノール57 - 40360相当

推奨プリンタケーブル

素材: AWG28以上

タイプ: ツイストペアシールド付きケーブル

長さ: 最大 2.0m

コネクタ: アンフェノール30360相当

動作音 約45dB

動作環境

温度 5 ~ 35

湿度 10% ~ 90% (ただし結露がないこと)

保存環境

温度 0 ~ 35

湿度 5% ~ 90% (ただし結露がないこと)

電源 AC100V 50/60Hz

消費電力

約1.45W (待機時) 約30W (印刷時)

寸法

370mm (横) × 191mm (奥行) × 161mm (高さ)
(用紙サポート、排紙トレイをはずした状態)

質量 本体 約2.4kg

給紙方法

自動給紙 (オートシートフィーダ)

オートシートフィーダ積載枚数

普通紙	厚さ5mmまで (Legalは最大10枚)
高品位専用紙	厚さ5mmまで
官製はがき	最大20枚
フォト光沢ハガキ	最大20枚
封筒	最大5枚
OHPフィルム	最大20枚
バックプリントフィルム	最大10枚
フォト光沢紙	1枚
光沢フィルム	1枚
パナー紙 (長尺紙)	1枚
BJクロス、Tシャツ転写紙	1枚

使用できる用紙

サイズ: A4、A5、B5、Letter、Legal、はがき、
洋形4号、洋形6号

重さ: 64 g/m² ~ 105 g/m²

一般的な用紙

普通紙	
官製はがき	
封筒	洋形4号、洋形6号

キヤノン専用紙

キヤノンバブルジェット用紙	LC-301(A4、B5)
フォト光沢ハガキ	KH-201N
高品位専用紙	HR-101S(A4、B5)
フォト光沢紙	GP-301(A4)
フォト光沢カード	FM-101
光沢フィルム	HG-101(A4)
OHPフィルム	CF-102(A4)
バックプリントフィルム	BF-102(A4)
パナー紙 (長尺紙)	BP-101
BJクロス	FS-101
Tシャツ転写紙	TR-201

グラフィックイメージ印刷

データ構成

キヤノン拡張モード ラスタイメージフォーマット

解像度

キヤノン拡張モード 180、360、720dpi

使用できるBJカートリッジ

カラーBJカートリッジ

正式名称	カラーBJカートリッジBC-21e
ノズル数	カラー各色24、ブラック64
インクカートリッジ	BCI-21カラー (シアン、マゼンタ、イエロー) BCI-21 (ブラック)
印刷可能枚数*	約100枚 (1ページに各色7.5%印刷)

ブラックBJカートリッジ

正式名称	BJカートリッジBC-20
ノズル数	128
インク色	ブラック
印刷可能文字数*	HS: 2,400,000字 HQ: 1,200,000字

フォトBJカートリッジ

正式名称	カラーBJカートリッジBC-22eフォト
ノズル数	カラー各色24、ブラック64
インク色	シアン、マゼンタ、イエロー、ブラック
印刷可能枚数*	約50枚（1ページに各色7.5%印刷）

蛍光BJカートリッジ

正式名称	蛍光BJカートリッジBC-29F
ノズル数	カラー各色24、ブラック64
インク色	シアン、ブラック、蛍光マゼンタ、蛍光イエロー
印刷可能枚数*	約100枚（1ページに各色7.5%印刷）

*A4サイズの印刷可能領域をもとにインクタンクの印刷可能枚数を算出

プリンタドライバの動作環境

動作環境	必要な条件
コンピュータ本体	Microsoft Windows 98日本語版、Microsoft Windows 95日本語版、またはMicrosoft Windows 3.1日本語版が動作するコンピュータ（DOS/V機および36ピンパラレルインタフェースを持つNEC PC-9800シリーズ*）
基本ソフトウェア	Microsoft Windows 98日本語版、Microsoft Windows 95日本語版、およびMicrosoft Windows 3.1日本語版
ハードディスク	インストール時に必要な容量はWindows 98とWindows 95の場合は約21Mbyte、Windows 3.1の場合は約10Mbyte（一時的に使用する領域を含む）

「」印のコンピュータは、BJステータスマニタを使うとき、双方向通信が可能なセントロニクスケーブルを使用し、プリンタポートはLPT1を使用してください。

参考

- 以下の条件ではBJステータスマニタは使用できません。
- ・ 双方向通信機能に対応していないPC-9800シリーズの一部の機種（エプソン製の互換機を含む）
 - ・ 本機をネットワークプリンタとして使用する場合
 - ・ Windows 3.1で使用する場合

参考

Microsoft Windows 98（英語版）、Microsoft Windows 95（英語版）、Microsoft Windows 3.1（英語版）での動作は保証しておりません。

印刷できる範囲

プリンタは印刷の品質を維持するため、用紙の上下左右に余白を設けています。実際に印刷できる範囲は、これらの余白を除いた部分となります。用紙サイズによって、印刷できる範囲が異なりますのでご注意ください。

ここでは、A5、A5横、A4、B5、はがき、はがき横の用紙について説明します。



他の用紙については、プリンタドライバ/リファレンスガイドCD-ROMの『リファレンスガイド』をご覧ください。

印刷できる範囲には印刷推奨領域と印刷可能領域があります。

印刷推奨領域.....この範囲に印刷することをお勧めします。（の部分）

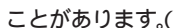
印刷可能領域.....印刷できる範囲です。ただし、印刷の品位または用紙送りの精度が低下することがあります。（の部分）

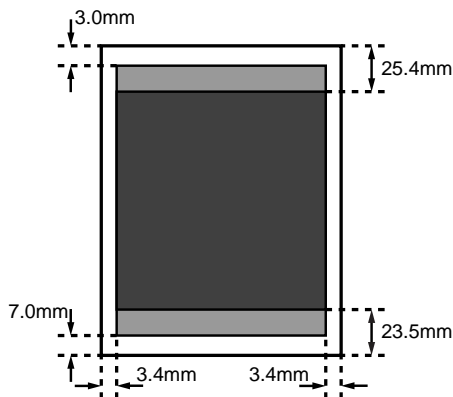

印刷可能領域（幅×長さ）

	単位：mm
A5	141.2 × 200.0
A5横	203.2 × 138.0
A4	203.2 × 287.0
B5	175.2 × 247.0
はがき	93.2 × 138.0
はがき横	141.2 × 90.0

お問い合わせの前に

本書のトラブルクリニックの章を読んでもなおトラブルの原因がはっきりしない場合は次の要領でお問い合わせください。

プリンタの故障の場合は？

プリンタがどうやっても動かなかったり、深刻なエラーが発生して回復しない場合は、プリンタの故障と判断されます。

——— プリンタ本体の故障と判断されるとき

修理のご依頼

プリンタ本体に原因・・・

確認の結果や症状を
記入しましょう

状況をまとめて、お買い上げいただいた販売店またはお近くの修理サービスご相談窓口にて修理を依頼してください。

別紙の「ご相談窓口のご案内」をご覧ください。

トラブルの原因がわからない？

プリンタの動作が正常に行われ、ソフトウェアの設定も問題なければ、プリンタケーブルやコンピュータシステム（メモリ、ハードディスク、インタフェースなど）に原因があると思われます。

——— プリンタケーブルやコンピュータのシステムに原因がある

トラブルや取り扱い方法のお問い合わせ

プリンタケーブルやシステムに原因・・・

確認の結果や症状を
記入しましょう

確認の結果や具体的な症状などをお問い合わせシートに記入してから、お客様相談センターにお問い合わせください。

別紙の「ご相談窓口のご案内」をご覧ください。

アプリケーションソフトの問題のようだけど？

特定のアプリケーションソフトで起きるトラブルはコンピュータシステムの原因か、あるいはソフトウェア自体に原因があると予想されます。プリンタドライバを最新バージョンにインストールし直すと問題が解決される場合があります。また、アプリケーションソフト固有の問題である可能性もありますので、アプリケーションソフトメーカーのご相談窓口へもお問い合わせください。

——— プリンタドライバのバージョンやアプリケーションに原因がある

コンピュータのシステムに原因

最新のプリンタドライバを入手したい

アプリケーションソフトに原因

アプリケーションソフトメーカーのご相談窓口へ

アプリケーションソフトに原因・・・

アプリケーションソフトの取扱説明書を確認して、メーカーのご相談窓口にもお問い合わせください。ソフトウェア固有の問題に関する情報が得られます。

プリンタドライバのバージョンアップ

NIFTY SERVEキャノンステーションまたはキャノン販売インターネットダウンロードサービス (<http://www.canon-sales.co.jp/Download/download-bj.html>)で入手できます。ここにプリンタドライバの最新バージョン情報や特定のアプリケーションに関わるトラブル情報も掲載されていますので、ぜひご活用ください。また、パソコン通信を利用できないお客様のために郵送サービスも実施しております。

別紙の「ご相談窓口のご案内」をご覧ください。

修理の依頼は

窓口へお持ちいただく場合

最寄りの修理サービスご相談窓口まで製品をお持ち込みください。その際、下記の事項をメモ書きでご用意いただくと、受付時にお客様の貴重なお時間を節約することができます。
 お客様のお名前、ご住所（修理後商品を返送する場合はその住所）、電話番号、製品名、機番（保証書/販売シートを参照）、お買い上げ日、故障した日、保証期間中の有無、故障内容（どのように使用したときにどんな不具合があるか）お買い上げいただいた販売店の住所、電話番号、また保証期間中の場合は保証書を商品とともにお持ちくださるようお願いいたします。

宅配便で送付していただく場合

- 商品が輸送中のショックで壊れないように、なるべくご購入いただいたときの梱包材をご利用ください。他の箱をご利用になるときは、丈夫な箱にクッションを入れて、商品がガタつかないようにしっかりと梱包してください（インクが漏れないように、プリンタドライバリファレンスガイドCD-ROMの『リファレンスガイド』にある「プリンタの移送」をご覧ください）
- 「パーソナル商品修理受付票」に所定の事項をご記入いただき（「窓口へお持ちいただく場合」と同様のメモ書きでも構いません）、商品に添付してください（なお、FAX情報サービス（受付番号:6000#）またはインターネットのキヤノン販売ホームページ（http://www.canon-sales.co.jp/Customer/repair/rpr_sht.html）で「パーソナル商品修理受付票」を入手できます）

ご注意：保証期間中の保証書は、記入漏れのないことをご確認のうえ、必ず商品に添付、または商品と一緒にお持ちください。

お問い合わせシート（お客様相談センターへお問い合わせのとき）

【プリンタの接続環境について】

コンピュータ メーカー名： _____ / 機種名： _____
 プリンタケーブル メーカー名： _____ / 品名： _____
 接続方法： プリンタを単独で使用 プリンタを共有して使用（ネットワーク： _____ / その他： _____）

【コンピュータの使用環境について】

基本ソフトの種類：

Windows98（バージョン： _____）
 Windows95（バージョン： _____） Windows3.1（バージョン： _____）
 Macintosh（バージョン： _____） その他（ _____）

メモリ容量： _____ MB ハードディスク容量： _____ MB（空き容量： _____ MB）

【ご使用のソフトウェアについて】（複数あればすべて記入）

アプリケーションソフト メーカー名： _____ / 製品名： _____ / バージョン： _____
 _____ / 製品名： _____ / バージョン： _____
 _____ / 製品名： _____ / バージョン： _____
 プリンタドライバのバージョン：（ _____ ）

【エラー表示】

コンピュータの画面に表示されたエラーメッセージ(できるだけ正確に)：
 (_____)

【確認の結果を記入してください】

プリンタの電源ランプ	ついた	つかない	点滅している	
プリンタのエラーランプ	ついた	つかない	点滅している	
プリンタからのノズルチェックパターン	印刷した	印刷しない		正常に印刷できない
プリンタドライバからのテストプリント	印刷した	印刷しない		正常に印刷できない
アプリケーションソフトからの印刷	印刷した	印刷しない		正常に印刷できない

【具体的な症状を記入してください】

バージョンアップ時のご案内とファイル入手方法

プリンタドライバに関しては、今後、機能アップなどのためのバージョンアップが行われることがあります。バージョンアップ情報およびファイルの入手窓口は次のとおりです。ソフトウェアのご使用にあたっては、各使用許諾契約の内容について了解いただいたものとさせていただきます。

【製品に関する情報の入手方法】

次の方法で日本語Windows対応プリンタドライバのバージョンアップなど製品に関する情報を引き出すことができます。

FAX情報サービス

札幌(011)728-0485 秋田(0188)26-0441 仙台(022)211-5730 東京(03)3455-5962 名古屋(052)936-0758
大阪(06)444-4580 広島(082)240-6729 高松(087)826-1621 福岡(092)411-9510

お手元のFAX(Gモード対応)から電話をし、メッセージに沿って操作をしてください。情報内容については番組目次=情報番号“1”でご確認ください。

- * プッシュ回線をご利用ください。(ダイヤル回線の場合はトーン切替が必要になります)
- * 通信料はお客様のご負担になります。

パソコン通信：NIFTY SERVEキヤノンステーション

NIFTY SERVEにアクセス後、「GO SCANON2」と入力してください。「インフォメーションサポートコーナー2」の「電子会議」の中の「プリンタBJ/BJCインフォメーション」に記載されています。

またキヤノン・ステーションでは、「メール告知サービス」を行なっております。

「メール告知サービス」とは、キヤノン製品をお持ちのお客様、キヤノン製品にご興味のあるお客様に対して、各種新商品の情報やドライバのアップデート情報を、お客様のご要望に応じてメールにてご提供するサービスです。詳細につきましては、【ゼネラル】インフォメーションの165番に掲載しておりますので、ご参照ください。

- * 通信料はお客様のご負担になります。

インターネット：キヤノン販売ホームページ <http://www.canon-sales.co.jp/>

プリンタドライバのバージョンアップを含む製品に関する情報を提供しています。

上記のインターネットホームページ「meet the WonderBJ」「ピクセラホームページ」をご覧ください。

- * 通信料はお客様のご負担になります。

【最新プリンタドライバの入手方法】

次の方法でキヤノン製プリンタドライバの最新バージョンを入手できます。

パソコン通信：NIFTY SERVEキヤノンステーションよりダウンロードできます。NIFTY SERVEにアクセス後、「GO SCANON2」と入力して下さい。登録されているプリンタドライバー一覧については「インフォメーション・サポートコーナー2」の「データライブラリ」の中の「【BJ/BJC】ドライバ・ライブラリ」の「1.データ一覧」に記載されています。

- * 通信料はお客様のご負担になります。

インターネット：キヤノン販売ホームページよりダウンロードできます。

キヤノン販売ホームページにアクセス後、ダウンロードサービスをクリックしてください。

(キヤノン販売ホームページ <http://www.canon-sales.co.jp/>)

- * 通信料はお客様のご負担になります。

郵送サービス：プリンタドライバのFDを郵送でお送り致します。

お申し込み方法 郵便局に備え付けの払込用紙に下記の必要事項をご記入ください。

口座番号：00160-1-51418 口座名称：セザックス株式会社キヤノンプリンタドライバ係

「通信欄」には、必ずプリンタドライバの「品番・名称・FD種別」をご記入ください。

「払込住所氏名欄」の記載住所へ発送させていただきます。

お客様のお電話番号は必ずご記入ください。

- * プリンタドライバの種類/バージョン・手数料などの詳細はキヤノンFAX情報サービス(情報番号99#)でご確認ください。
- * ドライバの発送に払込後1週間程度かかる場合がありますのでご了承ください。また当サービスの対象エリアは日本国内とさせていただきます。

(上記の入手方法、電話番号等は、予告なく変更となる場合があります 1998年9月8日現在)

製品取り扱い方法ご相談窓口一覧

BJプリンタの取り扱い方法及び修理に関するご相談は、お買い上げ頂いた販売店または下記の窓口にご相談ください。

お客様相談センター 全国共通電話番号 **0570-01-9000**
キヤノンお客様サポートネット

音声メッセージに従って該当番号を選択してください。BJプリンタの該当番号は41です。

(該当番号は都合により変更する場合がございますのでご了承ください。)

受付時間： 平日 9:00～12:00 13:00～18:00 19:00～21:00
土・日・祝祭日 10:00～12:00 13:00～17:00 (1月1日～3日を除く)

全国64ヶ所の最寄りのサービス拠点までの通話料金のみで製品に関するご質問にお電話でお答えいたします。尚、携帯電話等をご使用の場合は043-211-9319をご利用ください。

消耗品はお買い上げ頂いた販売店、お近くのキヤノン製品取り扱い店及びキヤノン販売(株)販売窓口にてご購入ください。尚、ご不明な場合はお客様相談センターにご相談ください。

お問い合わせの前に

ご相談の際にはすみやかにお答えするために予め下記の内容をご確認のうえ、お問い合わせさせていただきますようお願いいたします。また、かけまちがないよう電話番号はよくお確かめください。

【プリンタの接続環境について】

BJプリンタと接続しているパソコンの機種名：

内蔵メモリ容量： MB / ハードディスク容量： MB

使用しているOS： Windows 98 / 95 / 3.1 / NT(Ver.) MS-DOS その他()

パソコン上で選択しているプリンタドライバの名称：

ご使用のアプリケーションソフト名およびバージョン：

接続方法： 直結 ネットワーク(種類：) その他()

接続ケーブルメーカー： / 品名：

【プリンタ設定について】

プリンタドライバのバージョンNo.：

パソコン上プリンタ設定のバージョン情報、あるいはドライバFDのreadme fileで確認できます。

ご使用の動作モード： BJ ESC/P PC-PR201 その他()

【エラー表示】

エラーメッセージ(できるだけ正確に)：

エラー表示の場所： パソコン プリンタ

Canon

BJ F200

基本操作ガイド



この印刷物は古紙を50%含んだエコマーク認定の再生紙を使用しています。