

かんたんスタートガイド

置き場所を決めるときは

設置前に本製品の梱包箱の記載をご覧ください。付属品がすべて揃っていることを確認してください。

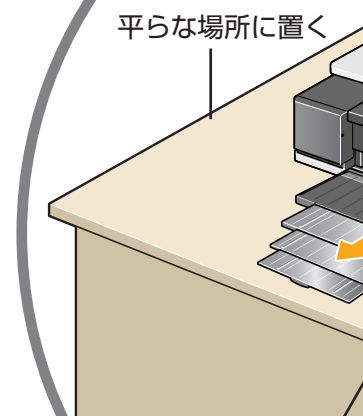

平らな場所に置く

プリンタの手前
ものを置かない

重要

プリンタの電源は、まだ入れないでください。

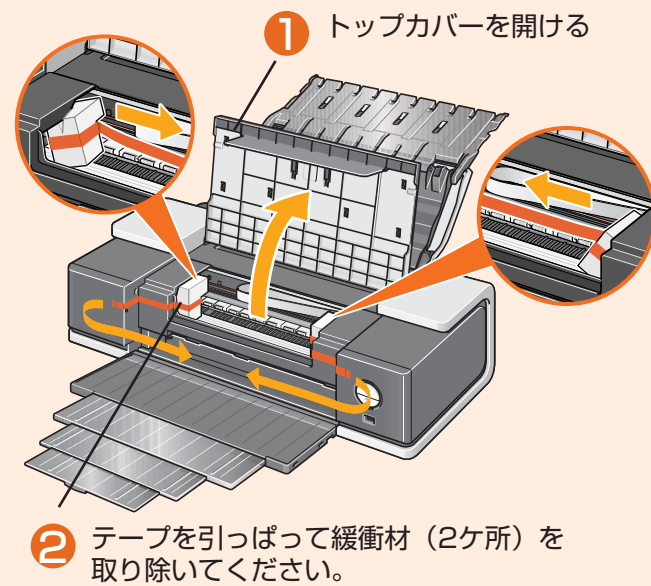

① トップカバーを開ける

② テープを引っぱって緩衝材（2ヶ所）を取り除いてください。

1 はじめにすること

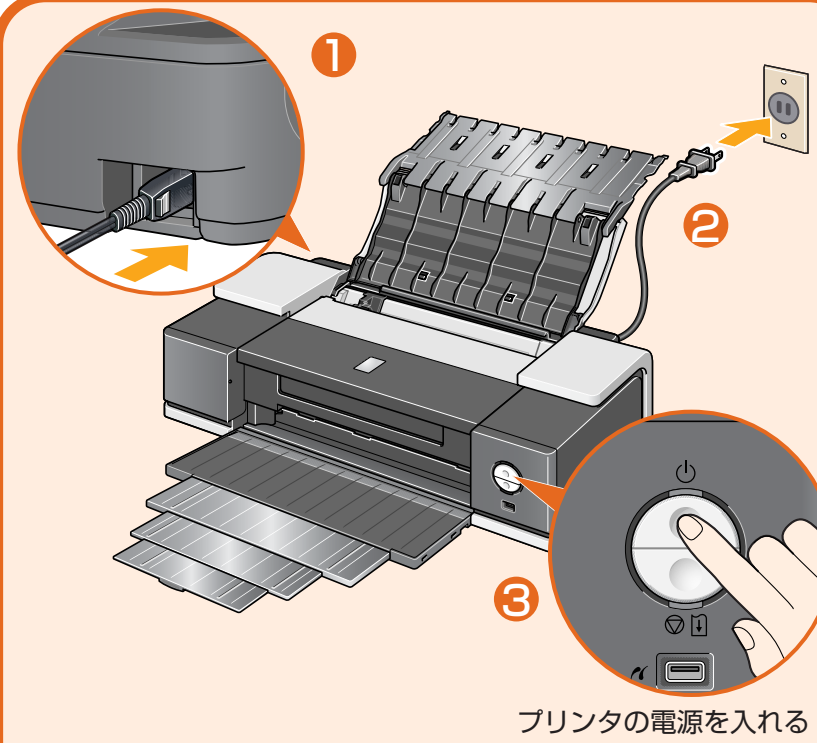

③ プリンタの電源を入れる

2 電源を入れる

プリントヘッドとインクタンクはここに取り付けてください。

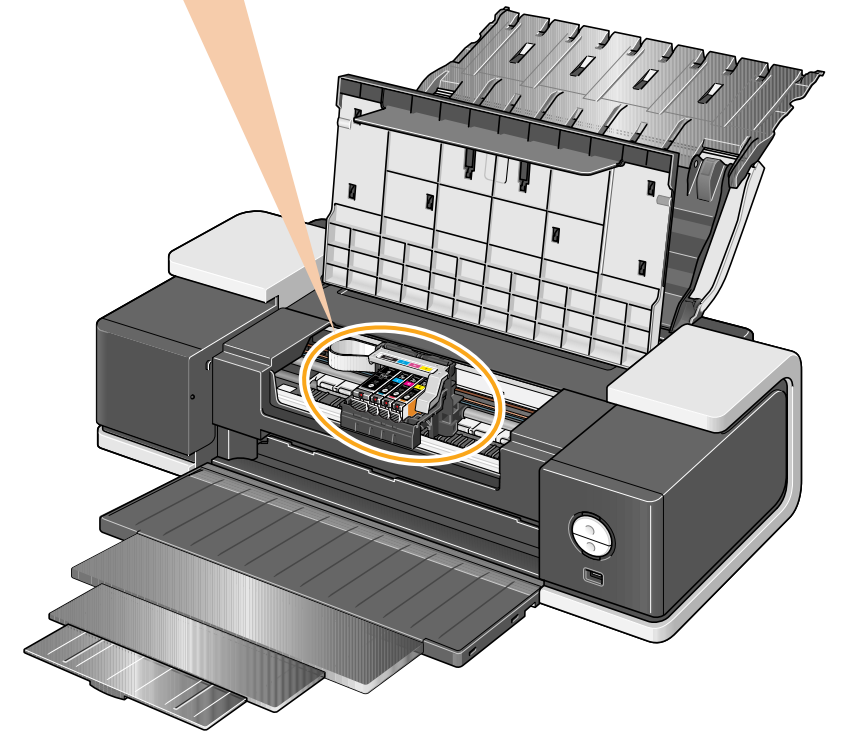

トラブルが起きたときには、「基本操作ガイド」の「困ったときには」(P.57)を参照してください。

トップカバーを10分以上開けたままにすると、プリントヘッドが右側へ移動します。その場合は、いったんトップカバーを閉じ、開け直してください。

3 プrintヘッドを取り付ける

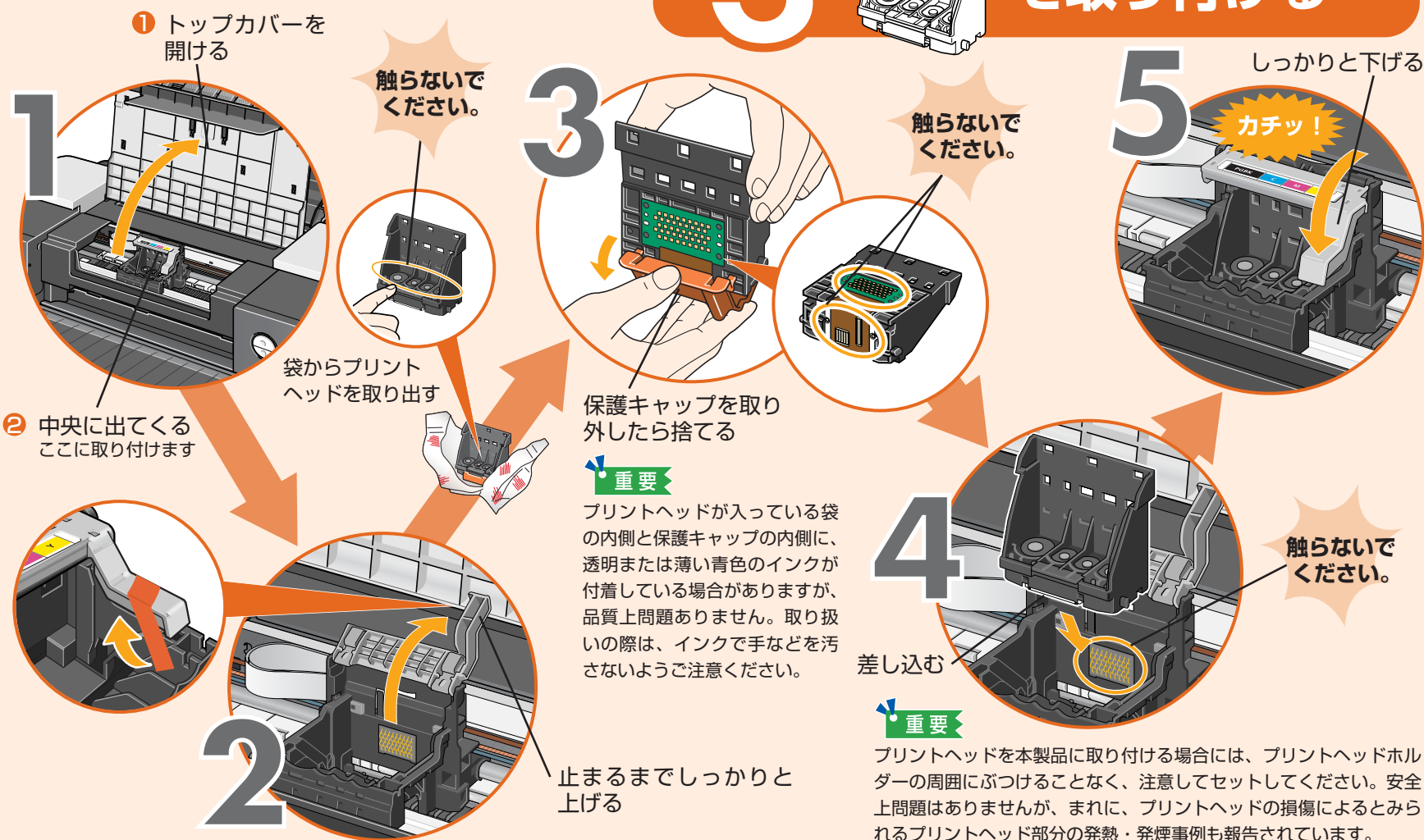

① トップカバーを開ける

触らないでください。

③

触らないでください。

⑤ しっかりと下げる

カチッ！

④

触らないでください。

保護キャップを取り外したら捨てる

重要
プリントヘッドが入っている袋の内側と保護キャップの内側に、透明または薄い青色のインクが付着している場合がありますが、品質上問題ありません。取り扱いの際は、インクで手などを汚さないようご注意ください。

止まるまでしっかりと上げる

差し込む

重要

プリントヘッドを本製品に取り付ける場合には、プリントヘッドホルダーの周囲にぶつけないでください。安全上問題はありませんが、まれに、プリントヘッドの損傷によるとみられるプリントヘッド部分の発熱・発煙事例も報告されています。

4 インクタンクを取り付ける

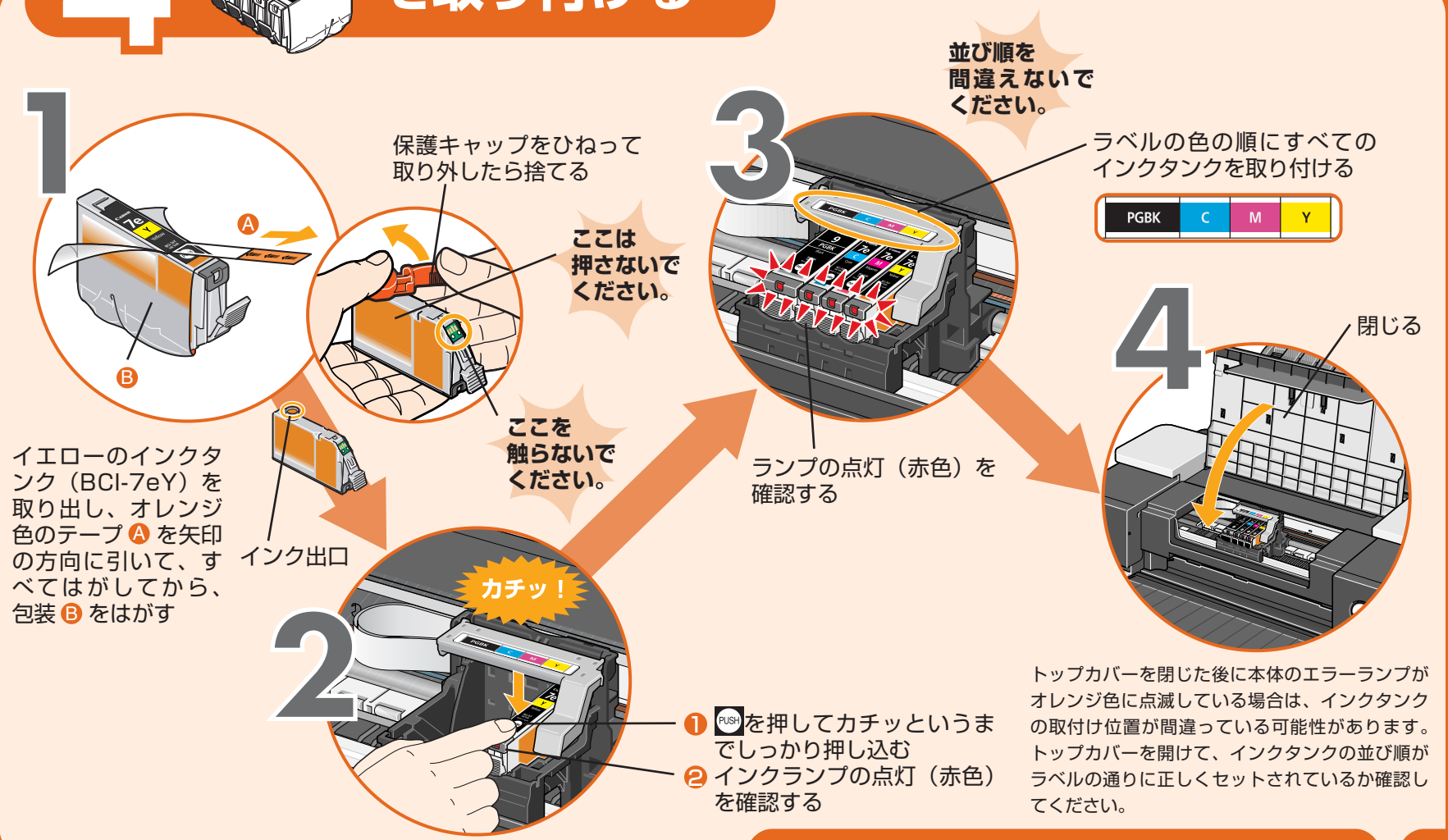

①

保護キャップをひねって取り外したら捨てる

ここは押さないでください。

③

並び順を間違えないでください。

ラベルの色の順にすべてのインクタンクを取り付ける



④

閉じる

イエローのインクタンク (BCI-7eY) を取り出し、オレンジ色のテープ A を矢印の方向に引いて、すべてはがしてから、包装 B をはがす

ここを触らないでください。

③ ランプの点灯 (赤色) を確認する

②

カチッ！

① [PUSH] を押してカチッというまでしっかりと押し込む
② インクランプの点灯 (赤色) を確認する

トップカバーを閉じた後に本体のエラーランプがオレンジ色に点滅している場合は、インクタンクの取付け位置が間違っている可能性があります。トップカバーを開けて、インクタンクの並び順がラベルの通りに正しくセットされているか確認してください。

プリンタを使う準備をする

プリンタドライバとマニュアル、アプリケーションソフトをインストールする

プリンタを印刷できる状態にするには、「プリンタドライバ」と呼ばれるソフトウェアをパソコンのハードディスクにコピーする（インストールする）ことが必要です。

- ウィルス検知プログラムやシステムに常駐するプログラムがある場合は、あらかじめ終了しておいてください。
- ネットワーク環境で本プリンタを使用する際は、サーバ機、クライアント機の両方にプリンタドライバをインストールしてください。その際、サーバ機の「システム環境設定」の「共有」にある「サービス」タブをクリックし、「プリンタ共有」のチェックボックスをクリックしてチェックマークを付けてください。

重要

電源ランプが緑色に点滅している間は、プリンタが準備動作をしています。インクタンクを取り付けた後、電源ランプが点灯に変わるまで約2分ほどお待ちください。

1 プリンタとパソコンをUSBケーブルで接続する

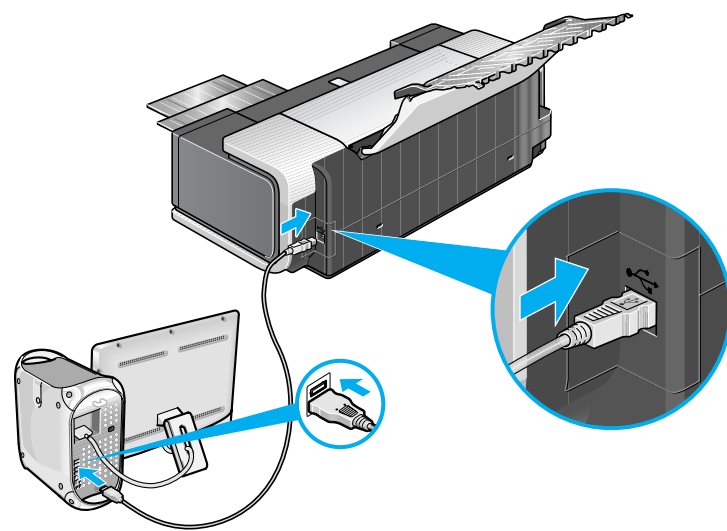

2 パソコンの電源を入れて、Mac OS Xを起動する

3 『セットアップ CD-ROM』をCD-ROMドライブに入れる

CD-ROMのフォルダが自動的に開かない場合は、デスクトップに表示される をダブルクリックします。

4 [Setup] アイコンをダブルクリックする



5 以下の画面が表示されたら、管理者の名前とパスワードを入力し、[OK] をクリックする

管理者の名前とパスワードがわからないときは、左下の ボタンをクリックしてください。



6 以下の画面が表示されたら【おまかせインストール】をクリックする



プリンタドライバのインストールには、【おまかせインストール】と【選んでインストール】の2種類があります。【おまかせインストール】を選ぶと、プリンタドライバ、電子マニュアル（取扱説明書）、アプリケーションソフトが一度にインストールされます。

7 【おまかせインストール】の画面が表示されたら、【インストール】をクリックする

インストールする項目の上にマウスを合わせると、プリンタドライバやアプリケーションソフトの説明が表示されます。

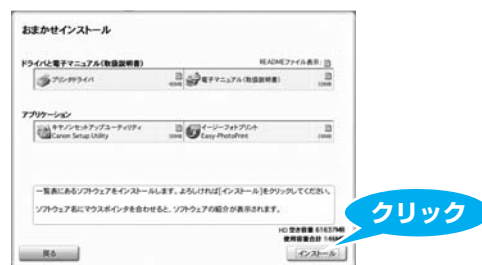

8 使用許諾契約の画面が表示されたら、内容をよく読んで【はい】をクリックする

インストールが開始されます。【ヘッド位置調整のご案内】の画面が表示されたら、【次へ】をクリックしてください。

9 【インストールが完了しました。】の画面が表示されたら、【再起動】をクリックする



プリントヘッドの位置調整をする

きれいに印刷するためには、プリントヘッドの位置を調整する必要があります。

10 以下のようにA4サイズの普通紙を1枚セットする

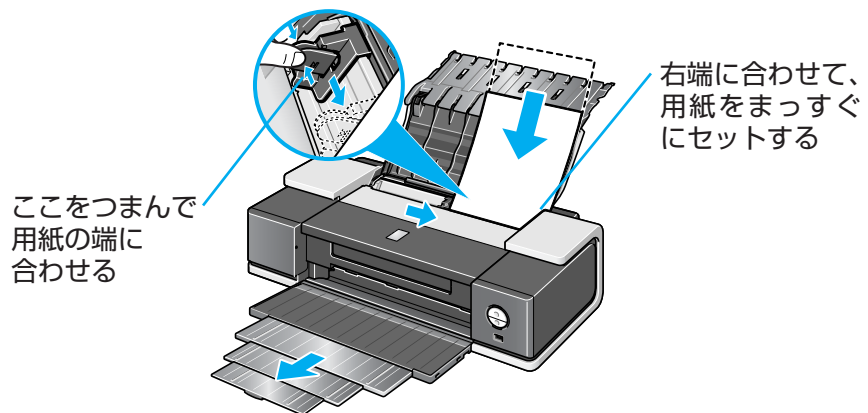

11 パソコンの再起動後、【移動】メニューから【アプリケーション】を選び、【ユーティリティ】フォルダ、【プリンタ設定ユーティリティ】アイコンを順にダブルクリックする



Mac OS X v.10.2.xをお使いの場合は、【ユーティリティ】フォルダ、【プリントセンター】アイコンを順にダブルクリックします。

12 【プリンタリスト】の【名前】から【iX5000】を選び【ユーティリティ】または【設定】をクリックする

【プリンタリスト】に【iX5000】が表示されない場合には【追加】をクリックし、プリンタを追加してください。

13 【プリンタリスト】の【製品】から【iX5000】を選び【メンテナンス】をクリックする

Canon IJ Printer Utilityが起動します。

14 をクリックして【テストプリント】を選び、アイコンをクリックする

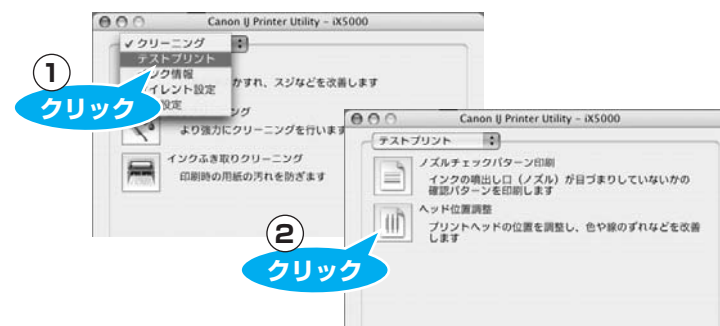

15 以下の画面が表示されたら、【ヘッド位置調整】をクリックする

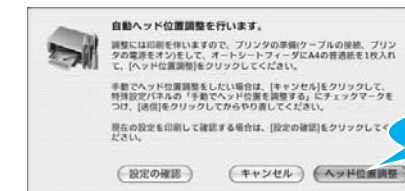

パターンが印刷されます。パターンの印刷が始まるまでに、約1分30秒かかります。印刷が終了するまでに約2分30秒かかります。

重要

印刷中は、トップカバーを開けないでください。

16 以下のパターンが印刷されたら、ヘッド位置調整が完了します

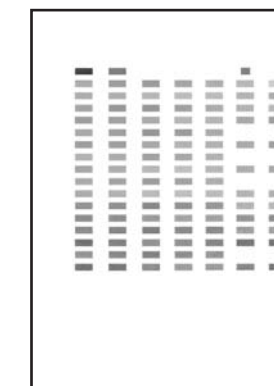

ヘッド位置調整が正しく行われなかった場合は、エラーランプがオレンジ色に11回点滅します。このような場合は、『基本操作ガイド』の「エラーランプがオレンジ色に点滅している」(P.66)を参照し、再度ヘッド位置調整を行ってください。

これでプリンタの準備が完了しました。

印刷のしかたについては『基本操作ガイド』を参照してください。