

まず使えるようにしよう

CanoScan LiDE 20/LiDE 30 スキャナ基本ガイド

キャノスキャン ライド20/ライド30

ソフトウェアをインストールしてから、
スキャナをコンピュータに接続してく
ださい。

1 はじめにソフトウェアを
インストールします。

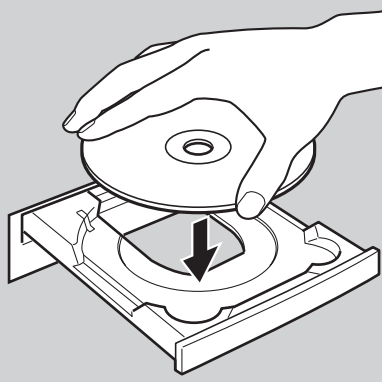

2 次にコンピュータとスキャナ
を接続します。

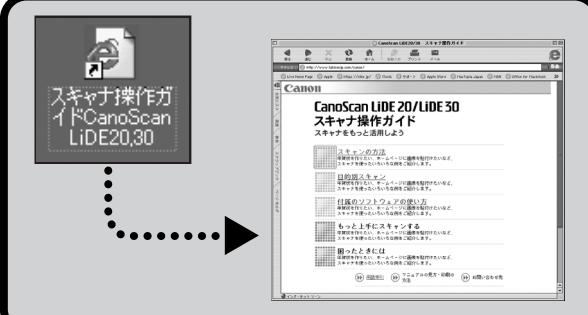
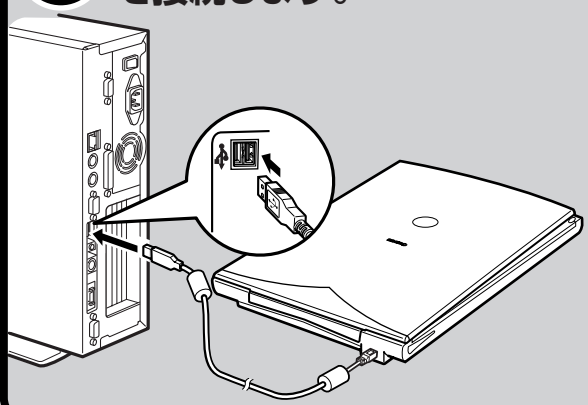

スキャナ操作
ガイドCanoScan
LiDE20,30

パッケージの内容 p.1

スキャナ各部の名称 p.2

ソフトウェアのインストール

ソフトウェアをインストールする前に p.3

Windows
Windowsにソフトウェアをインストールする p.4

Macintosh
Macintoshにソフトウェアをインストールする p.6

スキャナの準備と接続 p.8

スキャナの動作確認 p.10

ScanGear CS、CanoScan Toolboxについて p.14

スキャナボタンの使いかた p.17

縦置きでお使いになるときは p.19

うまく動作しないときは p.20

電子マニュアルの見かた p.25

システムインフォメーション p.28

動作環境について/仕様 巻末

お問い合わせ窓口 裏表紙

マニュアルの利用のしかた

箱を開けたら

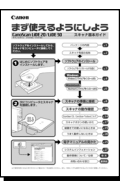

まず使えるようにしよう - スキャナ基本ガイド - (本書)
箱を開けてからスキャナを設置し、動作テストをするまでの、一連の作業を順を追って説明しています。初めてお使いになるときは、かならずこのマニュアルをお読みください。



HTML

スキャナ操作ガイド - スキャナをもっと活用しよう -
スキャンの手順や目的別スキャン、ScanGear CS や CanoScan Toolbox の使いかた、きれいにスキャンするためのヒント、困ったときの対処方法など、スキャナを使いこなすために必要な情報がまとめてあります。
付属のソフトウェアと共にコンピュータにインストールしてください。デスクトップのアイコンをダブルクリックすると表示されます。「電子マニュアルの見かた」→ P.25



PDF

- **ArcSoft PhotoStudio マニュアル**
付属のフォトタッチソフト ArcSoft PhotoStudio の使いかたを詳しく説明している PDF 形式の電子マニュアルです。
- **ArcSoft PhotoBase マニュアル**
付属のアルバムソフト ArcSoft PhotoBase の使いかたを詳しく説明している PDF 形式の電子マニュアルです。
- **e.Typist エントリー マニュアル**
付属の OCR ソフト e.Typist エントリーの使いかたを詳しく説明している PDF 形式の電子マニュアルです。

キヤノスキャンセットアップ CD-ROM のメインメニュー画面の「電子マニュアルを読む」から選択してお読みください。これらのマニュアルを読むには Adobe Acrobat Reader が必要です。「電子マニュアルの見かた」→ P.25

本書では、Windows XP でスキャナを操作している場合の画面で説明しています。特にことわりのない限り、他の Windows や Macintosh でも操作方法は同じです。

※ 本書では、Windows Millennium Edition を Windows Me、Windows 2000 Professional を Windows 2000、Windows XP Home Edition と Windows XP Professional を Windows XP と記載しています。また、特に制限がない場合、Windows 98、Windows Me、Windows 2000、Windows XP を Windows と記載しています。

● 注意

1. 本書の内容の一部または全部を無断で転載することは禁止されています。
2. 本書の内容について、将来予告なしに変更することがあります。
3. 本書の内容については万全を期して作成しましたが、運用した結果の影響につきましては責任を負いかねますので、ご了承ください。
4. 出版物などからスキャンした文章や画像を自己の使用以外の目的でお使いになることは禁じられておりますので、ご注意ください。
5. 一部はアドビ システムズ社で著作権を所有しており、その許可の下に転載されています。

・ Adobe®, Acrobat® は Adobe Systems Incorporated (アドビシステムズ社)の商標です。
・ Microsoft® および Windows® は米国 Microsoft Corporation の米国および他の国における登録商標または商標です。
・ Macintosh, Power Macintosh, Mac および ColorSync は、米国および他の国で登録された米国アップルコンピュータ社の商標です。
・ CanoScan, ScanGear は、キヤノン株式会社の商標です。
・ その他、本書に記載されている社名や商品名は、各社の登録商標または商標です。

1

パッケージ内容の確認

箱を開けたら、パッケージの中身を確認してください。

本体および接続用の部品

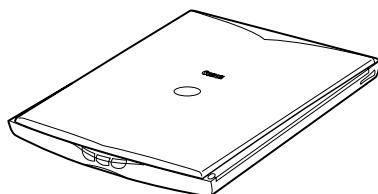

スキャナ本体

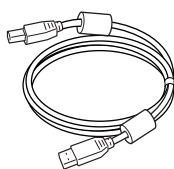

USB ケーブル

スキャナとコンピュータを接続するためのケーブルです

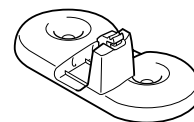

スタンド

スキャナを縦置きにするときのスタンドです

キヤノスキャンセットアップCD-ROM



スキャナを使えるようにするためのスキャナドライバや、画像の加工や管理を行うためのアプリケーションソフトと、電子マニュアル※が入っています。WindowsとMacintoshのどちらにも使用できます。紛失した場合、再発行・再配布できないソフトウェアや重要な情報も含まれていますので、使用後も紛失しないように大切に保管してください。

※ 電子マニュアルの見かたについては P.25 をご覧ください。

キヤノスキャンセットアップCD-ROMでは、次のソフトウェアと「スキャナ操作ガイド」をコンピュータのハードディスクへインストールします。右端の数値は、インストールに必要なハードディスクの空き容量です。

	Windows	Macintosh
スキャナドライバ ScanGear CS (スキャンギア CS)	約 25MB	約 5MB
ユーティリティソフト CanoScan Toolbox (キヤノスキャン ツールボックス)	約 5MB	約 3MB
フォトタッチソフト ArcSoft PhotoStudio (フォトスタジオ)	約 30MB	約 19MB
アルバムソフト ArcSoft PhotoBase (フォトベース)	約 75MB	約 5MB
日英活字 OCR ソフト e.Typist エントリー (イー・タイピスト・エントリー)	約 30MB	約 30MB
Adobe Acrobat Reader (アドビ・アクロバット・リーダー)	約 24MB	約 24MB
スキャナ操作ガイド (HTML 形式のマニュアルです。)	約 5MB	約 5MB
お楽しみリンク	約 1MB	—
すべてインストールしたとき	約 195MB	約 91MB

説明書、その他

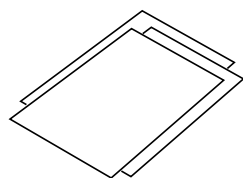

- まず使えるようにしましょう (本書です)
- 各種ご案内
- 保証書 (外箱に貼付)



万一、不足しているものや損傷しているものがある場合は、お買い求めの販売店までご連絡ください。

重要

2

スキャナ各部の名称

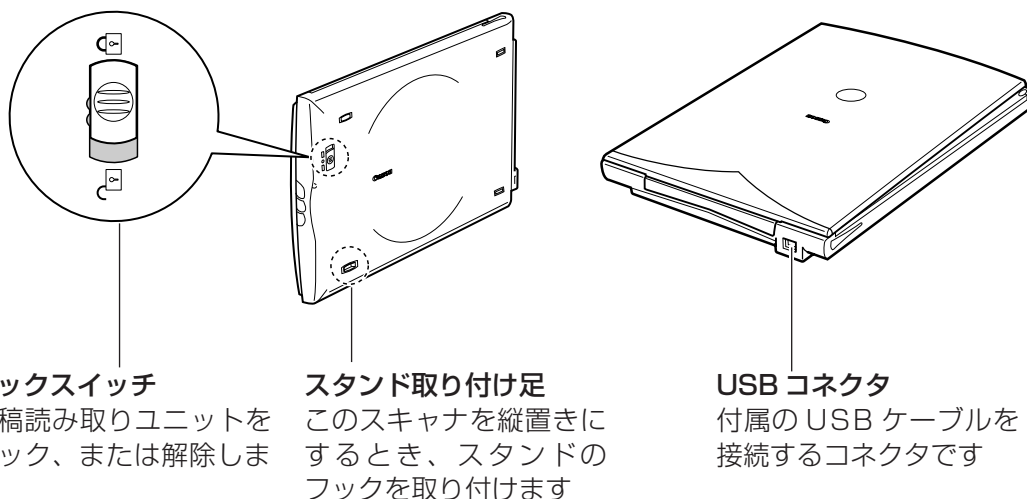
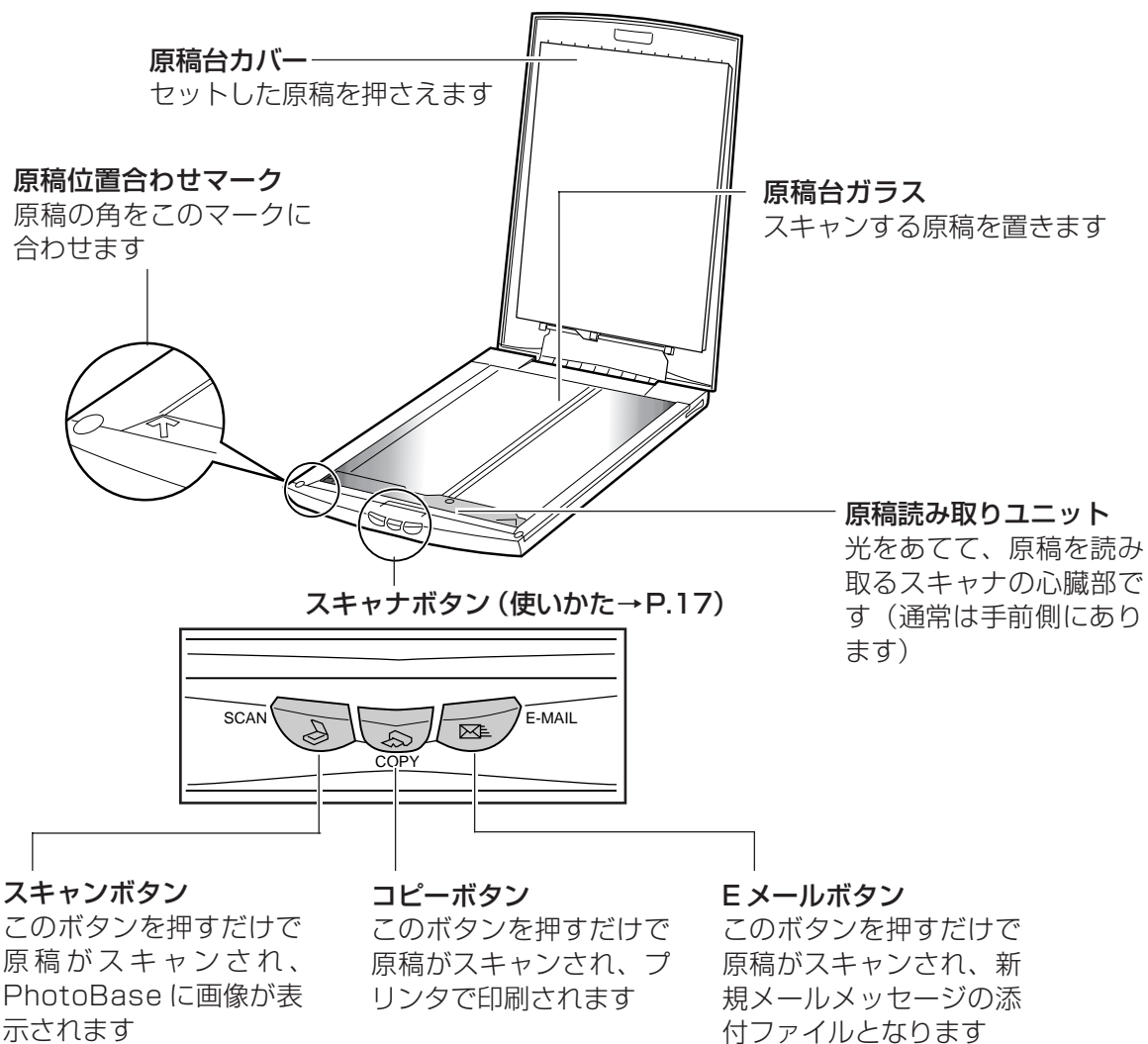

このスキャナには、電源スイッチや電源ランプはありません。ACアダプタや電源ケーブルは不要です。コンピュータとスキャナをUSBケーブルで接続し、コンピュータの電源をオンにしたときに、スキャナの電源もオンになります。

3

ソフトウェアのインストール

同梱のキヤノスキャンセットアップCD-ROMを使って、スキャナを使うために必要なソフトウェアをインストールします。

ソフトウェアをインストールする前に

まず以下の注意をお読みになってから、「Windowsにソフトウェアをインストールする」(P.4)、「Macintoshにソフトウェアをインストールする」(P.6)にお進みください。



スキャナをコンピュータと接続しないでください。もし接続している場合は、USBケーブルをはずしてください。

ソフトウェアをインストールする前にスキャナとコンピュータを接続してしまうと、スキャナが正常に動作しなくなる原因になりますので、十分に注意してください。

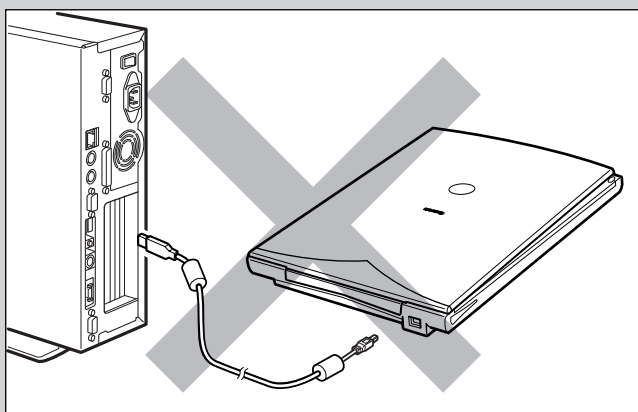

Windows 2000またはWindows XPをお使いの場合、ソフトウェアをインストールするには、かならず Administrator の権限でWindows にログインしてください。

詳しくは、Windows 2000 または Windows XP のマニュアルおよびヘルプをご覧ください。

ハードディスクの空き容量

- すべてのソフトウェアをインストールするときの空き容量は、P.1 をご参照ください。コンピュータが安定して動作するためには、さらに空き容量が必要です。
- ハードディスクに十分な空き容量がない場合は、P.21「うまく動作しないときは」の症状3を参考に、不要なファイルやアプリケーションソフトを削除してください。

「Windowsにソフトウェアをインストールする」  P.4

「Macintoshにソフトウェアをインストールする」  P.6



インストールがうまくできなかった場合は、「うまく動作しないときは」の「インストール時のトラブル」をお読みください。(→P.20～21)

Windowsにソフトウェアをインストールする

1 コンピュータの電源を入れます。



重要

「新しいハードウェアの検出ウィザード」または「新しいハードウェアの追加ウィザード」画面が表示されたときは、[キャンセル] ボタンをクリックしてウィザード画面を消してください。

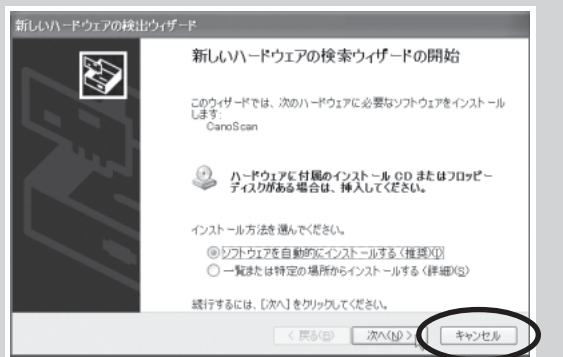

2 「キャノスキャンセットアップ CD-ROM」を CD-ROM ドライブにセットします。



▼キャノスキャン セットアップのメインメニュー画面が表示されます。



重要

メインメニュー画面が自動的に表示されないときは、「うまく動作しないときは」の「インストール時のトラブル」の「症状 1」をご覧ください。(→P.20)



3 [ソフトウェアのインストール] をクリックします。

▼ソフトウェア使用許諾が表示されます。

4 ソフトウェア使用許諾をよくお読みになり [はい] をクリックします。

- 「いいえ」をクリックすると、ソフトウェアのインストールを続けることができません。



5 ソフトウェアのインストール画面で [インストールを開始する] をクリックします。

- ソフトウェア名の上にカーソルをあてると、ソフトウェアの説明が表示されます。
- ここでは、すべてのソフトウェアと「スキャナ操作ガイド」、「お楽しみリンク」をインストールします。

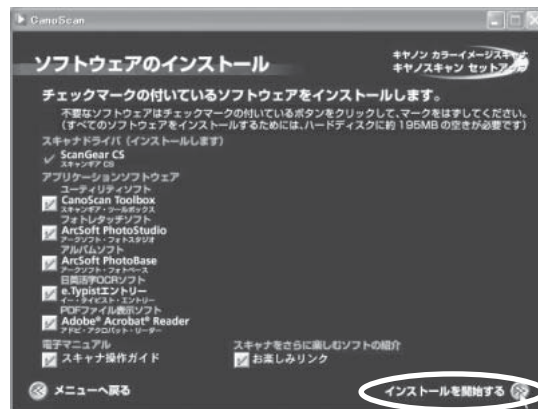

6 「次へ」をクリックします。

▼スキャナドライバ「ScanGear CS」のインストールが始まります。



インストール中は、画面に表示されたダイアログ（メッセージ）以外は、クリックしないようにご注意ください。

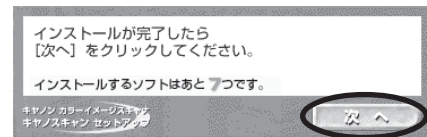
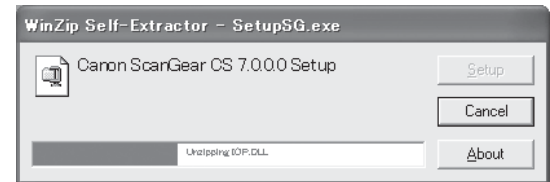
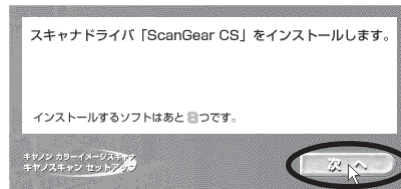

▼「インストール完了」のメッセージが表示されたら、「次へ」をクリックします。

7 画面の指示にしたがって [はい]、[次へ] などをクリックし、次の順番でアプリケーションソフトウェアをインストールします。

[Adobe Acrobat Reader] → [ArcSoft PhotoStudio] → [ArcSoft PhotoBase] → [e.Typist エントリー] → [CanoScan Toolbox] → [スキャナ操作ガイド] → [お楽しみリンク]

▼すべてのインストールが終了すると、コンピュータの再起動を促すメッセージが表示されます。

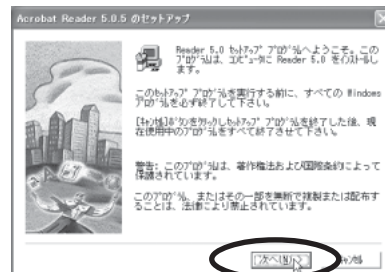
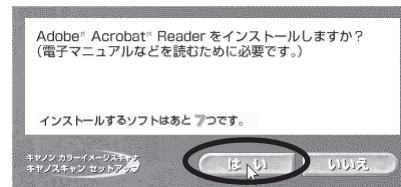

8 再起動のメッセージが表示されたら、[はい] をクリックします。

▼コンピュータが再起動します。

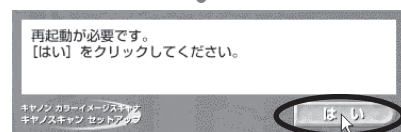

9 再起動のあと、メインメニュー画面が表示された場合は、[終了] をクリックし、「キャノスキャンセットアップ CD-ROM」を CD-ROM ドライブから取り出します。



「キャノスキャンセットアップ CD-ROM」は、紛失した場合、再発行・再配布できないソフトウェアや重要な情報が含まれていますので、使用後も大切に保管してください。

次は「スキャナの準備と接続」 ➡ P.8

Macintoshにソフトウェアをインストールする

1 Macintoshの電源を入れます。



重要

「インターネット経由でドライバを探しますか？」などのメッセージが表示されたときは、[キャンセル] ボタンをクリックして画面を消してください。



USB 装置 (デバイス) “Scanner” に必要なドライバが使用できません。インターネット経由でドライバを探しますか？

キャンセル

OK

2 「キヤノスキャンセットアップCD-ROM」をCD-ROMドライブにセットします。

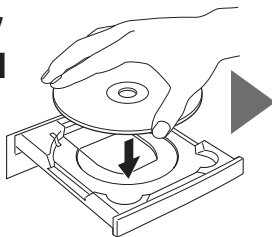

▼キヤノスキャン セットアップのメインメニュー画面が表示されます。



重要

「キヤノスキャン セットアップ」が自動的に表示されない場合は、次の手順で表示させてください。

1. デスクトップ上の CD-ROM アイコンをダブルクリックします。
2. [Setup] アイコンをダブルクリックします。

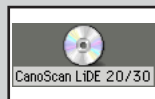

3 [ソフトウェアのインストール]をクリックします。

▼ソフトウェア使用許諾が表示されます。

4 ソフトウェア使用許諾をよくお読みになり、[はい] をクリックします。

- 「いいえ」をクリックすると、ソフトウェアのインストールを続けることができません。



5 ソフトウェアのインストール画面で [インストールを開始する] をクリックします。

- ソフトウェア名の上にカーソルをあてると、ソフトウェアの説明が表示されます。
- ここでは、すべてのソフトウェアと「スキャナ操作ガイド」をインストールします。



6 次の手順でArcSoft PhotoStudioをインストールします。

- ① インストール開始のメッセージが表示されたら、[はい]をクリックします。
 - ② インストールダイアログが表示されたら、[インストール]をクリックします。
- ▼「ArcSoft PhotoStudio」がインストールされます。



重要

インストール中は、画面に表示されたダイアログ（メッセージ）以外は、クリックしないようにご注意ください。

- ③ 「インストールが完了しました」のメッセージが表示されたら、[終了]をクリックします。
- ④ 「インストール完了」のメッセージが表示されたら、[次へ]をクリックします。

7 同じように画面の指示にしたがって [はい]、[次へ]、[インストール]などをクリックし、次の順番でソフトウェアをインストールします。

「ArcSoft PhotoBase」→「e.Typist エントリー」→「Adobe Acrobat Reader」→「CanoScan Toolbox」→「ScanGear CS」→「スキャナ操作ガイド」

- ▼ ScanGear CSのインストールでは、インストール可能なアプリケーションソフトの一覧が表示されます。[インストールを実行]をクリックしてください。
- ▼ すべてのインストールが終了すると、Macintoshの再起動を促す画面が表示されます。

8 再起動のメッセージが表示されたら、[はい]をクリックします。

- ▼ Macintoshが再起動します。

9 再起動のあと、メインメニュー画面が表示された場合は、[終了]をクリックし、「キヤノスキャンセットアップ CD-ROM」をCD-ROMドライブから取り出します。



重要

「キヤノスキャンセットアップ CD-ROM」は、紛失した場合、再発行・再配布できないソフトウェアや重要な情報が含まれていますので、使用後も大切に保管してください。

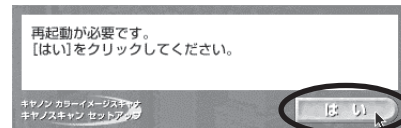
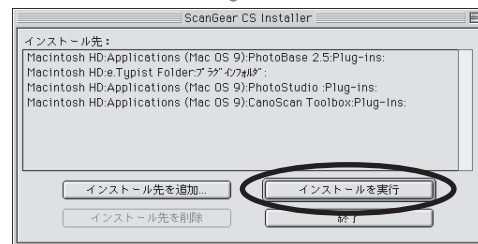
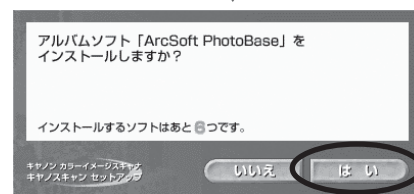
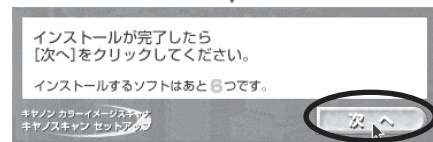
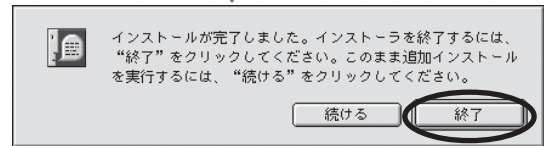

4

スキャナの準備と接続

はじめに、輸送時の破損防止のために付いているロック（原稿読み取りユニットを固定するロック）を解除します。

ロックの解除



このスキャナをコンピュータに接続する前に、かならずロックを解除してください。ロックを解除しないで使用すると、故障やトラブルの原因となることがあります。

① スキャナ前面の注意シールをはがします。

② スキャナを下図のように傾けます。

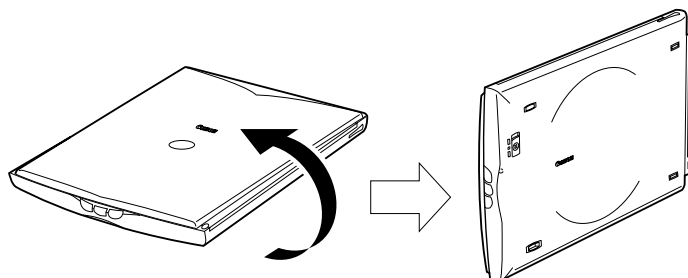

ロックを解除するとき、スキャナを90度以上傾けないでください。

③ ロックスイッチを、ロック解除マーク（) の方向に動かして、ロックを解除します。

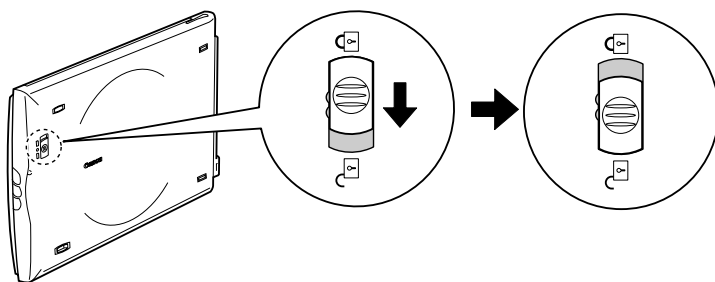

④ スキャナを元のように置きます。



このスキャナを移動したり、輸送したりするときは、原稿読み取りユニットを固定するため、かならずロックしてください。

スキャナの接続

ロックを解除したら、スキャナとコンピュータを接続します。スキャナは、別紙「キヤノスキャン インフォメーションガイド」の「設置・使用条件について」をご覧くださいの上、安全で安定した場所に設置してください。

- 1 スキャナのロックが解除されていることを確認します。(P.8)
- 2 スキャナ背面の注意シールをはがします。
- 3 付属のUSBケーブルでコンピュータとスキャナを接続します。
 - USBケーブルのコネクタは、コンピュータ側が大きく平らなほう、スキャナ側が小さく四角いほうを差し込みます。

Windows

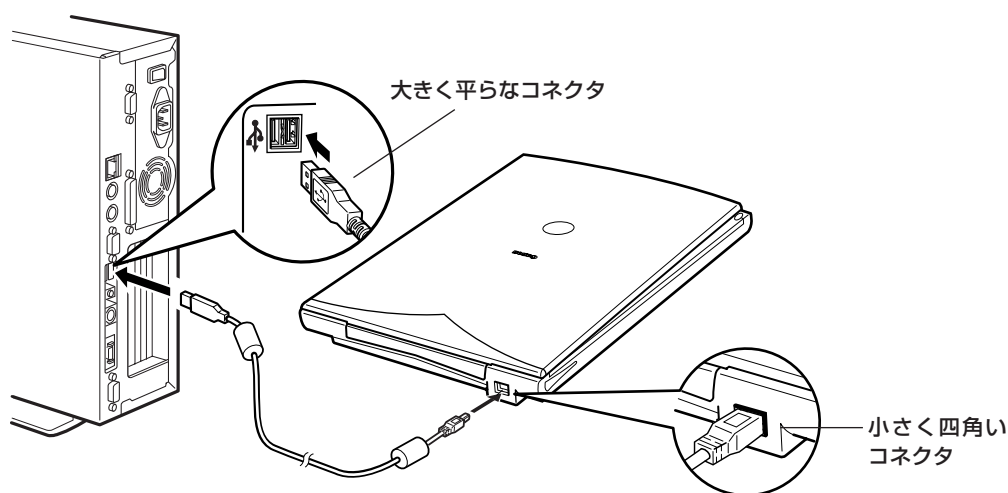

Macintosh

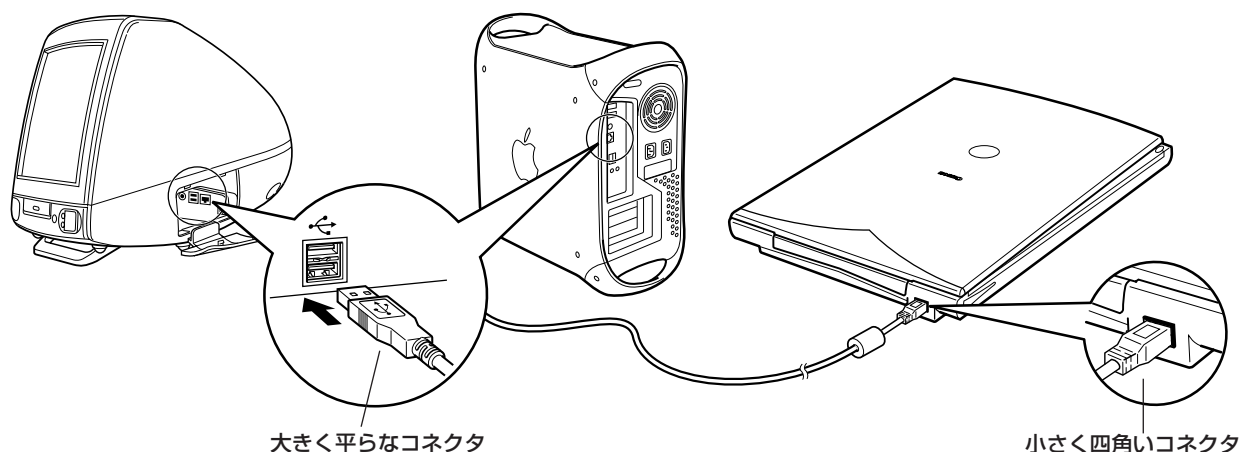

- USBケーブルは、できるだけコンピュータ本体のUSBポートへ直接接続してください。
- USBポートの数が不足してUSBハブが必要な場合は、500mAの電源を供給することの可能な自己電源型(コンセントから電源を取るタイプ)をご使用ください。

次は「スキャナの動作確認」 ➡ P.10

5

スキャナの動作確認

フォトタッチソフト ArcSoft PhotoStudio とスキャナドライバ ScanGear CS を使って、スキャナの動作確認を行います。

ここでは、スキャナの動作確認のための基本的な操作のみ説明しています。各ソフトウェアの使いかたの詳細については、電子マニュアル「スキャナ操作ガイド」をご覧ください。（電子マニュアルの見かた→P.25）



手順の途中でソフトウェアやスキャナがうまく動作しなくなった場合は、「うまく動作しないときは」(P.20) をご覧ください。

1

スキャナに原稿をセットします。

読み取る面を下向きにし、原稿の上部を原稿位置合わせマークに合わせてセットします。

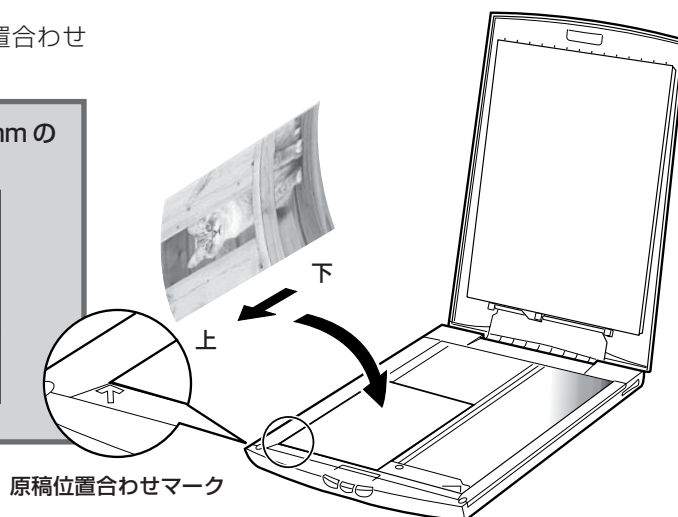
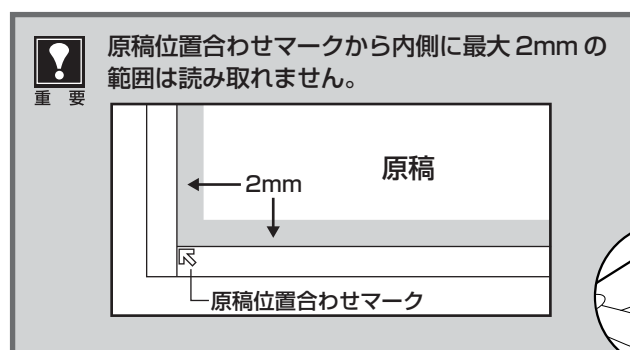

Windows

2

「ArcSoft PhotoStudio」を起動します。

Windows の [スタート] → [(すべての) プログラム] → [ArcSoft PhotoStudio] → [PhotoStudio 5] を選択して、「ArcSoft PhotoStudio」を起動します。

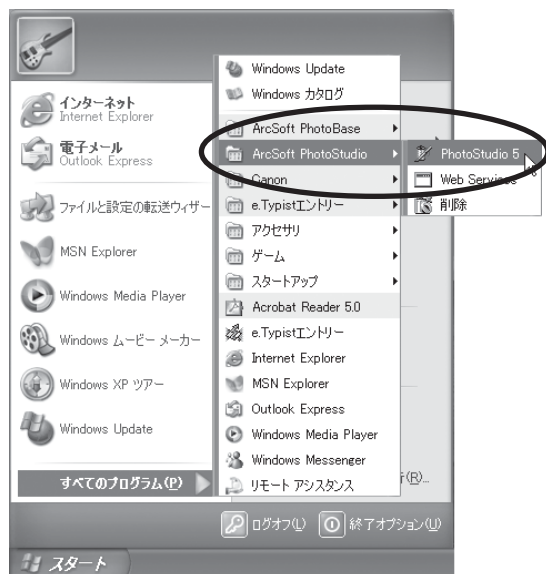

Macintosh

2

「ArcSoft PhotoStudio」を起動します。

[アプリケーション] または [Applications (Mac OS 9)] フォルダ内、[PhotoStudio] フォルダ内の [PhotoStudio] アイコンをダブルクリックして、「ArcSoft PhotoStudio」を起動します。



Windows

3 [ソースの選択] を選択します。

[ファイル] メニューから [ソースの選択] を選択します。

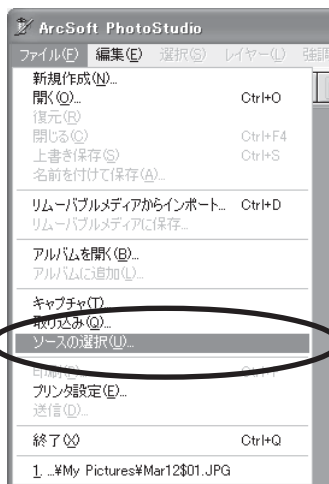

▼「ソースの選択」画面が表示されます。

お使いのスキャナ名を選択して [OK] をクリックします。



4 ScanGear CS を起動します。

 (取り込みアイコン) をクリックするか、[ファイル] メニューの [取り込み] を選択します。

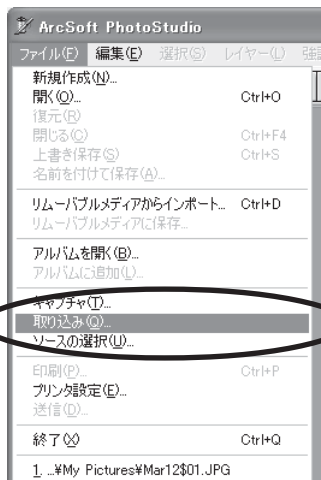

▼「ScanGear CS」が起動します。

Macintosh

3 [ソースの選択] を選択します。

[ファイル] メニューから [ソースの選択] を選択します。

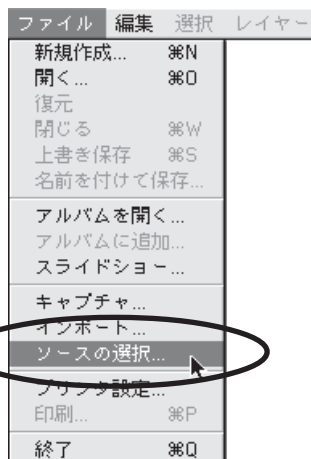

▼「ソースを選択」画面が表示されます。

[ScanGear CS] を選択して [OK] をクリックします。



4 ScanGear CS を起動します。

 (取り込みアイコン) をクリックするか、[ファイル] メニューから [インポート] を選択します。

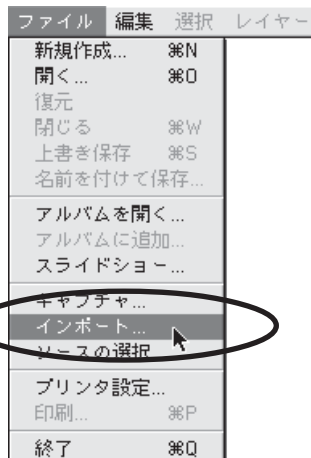
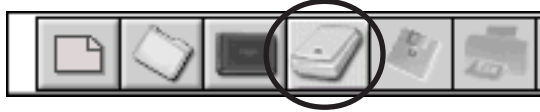

▼「ScanGear CS」が起動します。

5 【紙/写真のタイプ】 を選択します。

【紙/写真のタイプ】では以下の種類が選択できます。

- 写真 (カラー/300dpi)
- 雑誌 (カラー/150dpi)
- 新聞 (白黒/300dpi)
- 文書 (グレー/300dpi)

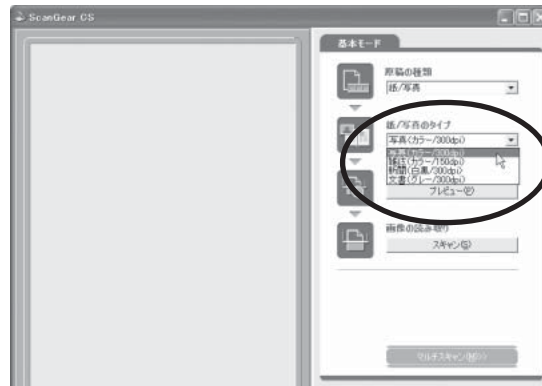

6 【プレビュー】 をクリックします。



プレビューは、原稿の位置や大きさ、色合いなどを確認するための、「試し」のスキャンです。

- ▼ キャリブレーションが始まります。
キャリブレーションは、正しい色合いを調整するための作業です。初めてスキャナを使うときや、一定のスキャン回数ごとに自動的におこなわれます。
- ▼ 「ScanGear CS」にプレビュー画像が表示されます。
画像はオートクロープ（原稿サイズに自動的にスキャン範囲が選択）されています。





スキャナの動作中は、原稿台カバーを開けないように気をつけてください。



7 【スキャン】 をクリックします。

- ▼ スキャナが動作して、原稿を読み取ります。

読み取りが終了したら、「ScanGear CS」のクローズボックス  (Windows) または  (Macintosh) をクリックして終了してください。



- ▼ 「ArcSoft PhotoStudio」に読み取った画像が表示されます。

ここまでの操作で「ArcSoft PhotoStudio」に画像が表示されれば、スキャナ本体やソフトウェアの動作は正常です。



Windows

8 画像を保存します。

[ファイル] メニューから [名前を付けて保存] を選択します。

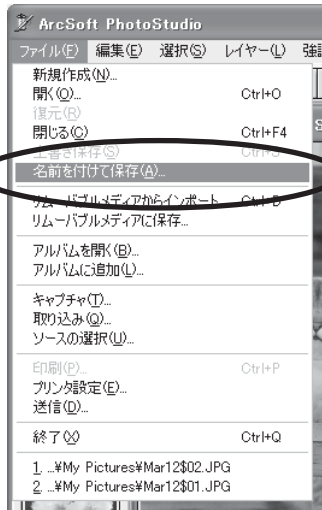

▼「名前を付けて保存」画面が表示されます。

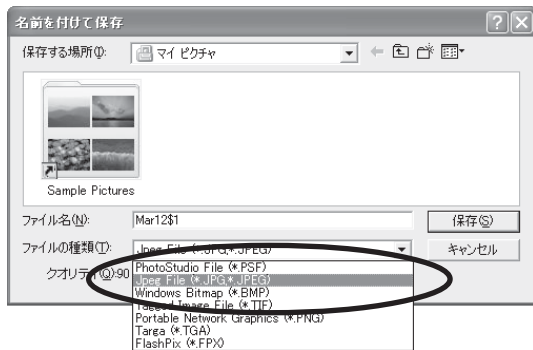

ファイルの種類に [Jpeg File] を選択し、画像の名前と保存先を指定して [保存] をクリックします。

ファイルの種類などの詳細については、電子マニュアル「スキャナ操作ガイド」をご覧ください。(電子マニュアルの見かた→P.25)



- このとき、ファイルの種類に「Jpeg File」を指定しておくと、後で電子メールに添付したり、ワープロソフトに取り込むことができますようになります。
- 画面の表示内容は、お使いのコンピュータによって若干違います。

Macintosh

8 画像を保存します。

[ファイル] メニューから [名前を付けて保存] を選択します。

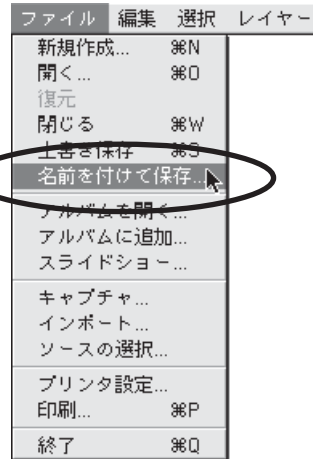

▼「名前を付けて保存」画面が表示されます。

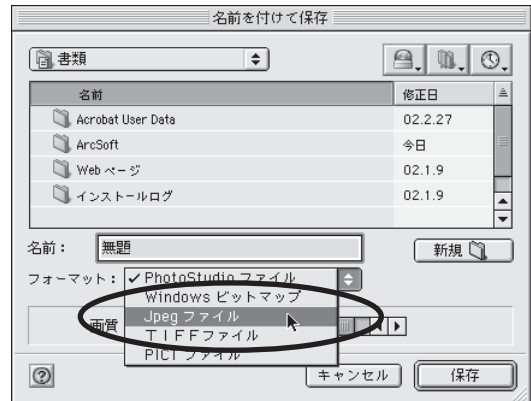

フォーマットに [Jpeg ファイル] を選択し、画像の名前と保存先を指定して [保存] をクリックします。

フォーマットなどの詳細については、電子マニュアル「スキャナ操作ガイド」をご覧ください。(電子マニュアルの見かた→P.25)



- このとき、フォーマットに「Jpeg ファイル」を指定しておくと、後で電子メールに添付したり、ワープロソフトに取り込むことができますようになります。
- 画面の表示内容は、お使いのコンピュータによって若干違います。

以上でスキャナの動作確認は終了です。

各ソフトウェアやスキャナの活用法の詳細については、電子マニュアル「スキャナ操作ガイド」をご覧ください。(電子マニュアルの見かた→P.25)

6

ScanGear CS、CanoScan Toolbox について

(画面例は Windows のものです。Macintosh の場合も、特にことわりのない限り同じ機能です。)

このスキャナには、スキャナドライバ ScanGear CS とユーティリティソフト CanoScan Toolbox が付属しています。ここでは、これらのソフトウェアの画面と、機能の概要を紹介します。使いかたの詳細は、電子マニュアル「スキャナ操作ガイド」をご覧ください。(電子マニュアルの見かた→P.25)

ScanGear CS

ScanGear CS は、スキャンするために必要なソフトウェアです。CanoScan Toolbox や、付属のアプリケーションソフトから呼び出して使います。簡単な設定だけで手軽にスキャンできる「基本モード」と、高度な設定でスキャンできる「拡張モード」があります。

基本モード画面

基本的な項目だけを設定して、スキャンするモードです。簡単な設定ですぐにスキャンできるので、初心者の方はこのモードをお使いいただくと便利です。



プレビューエリア
プレビューの結果が表示されます。画像はオートクロップされています。変更したいときは、マウスをドラッグして、実際に読み取るエリアを指定します。

- 原稿の種類**
紙／写真の原稿かフィルムかを選びます。このモデルでは「紙／写真」に固定されています。
- 紙／写真のタイプ**
原稿のタイプを選ぶとカラーモードと解像度が自動的に設定されます。原稿のタイプは「写真」、「雑誌」、「新聞」、「文書」から選びます。
- 試しの画像を表示** — **【プレビュー】ボタン**
プレビュー（試しのスキャン）を行います。
- 画像の読み取り** — **【スキャン】ボタン**
原稿をスキャンして、画像をアプリケーションソフトに転送します。
- 【マルチスキャン】ボタン**
複数の原稿を一度に読み込み、それぞれ別の画像ファイルとして扱えます。
- 【拡張モード】ボタン**
拡張モードが表示されます。

拡張モード画面

詳細な設定をしてから、スキャンするモードです。スキャナや、スキャンした後の画像データの取り扱いに慣れた方、より細かい画像調整をお求めの方は、このモードをお使いください。



- ツールバー**
プレビューの表示やスキャンの条件を設定するボタンが表示されます。
- 【プレビュー】ボタン**
プレビューを行います。
- 【ズーム】ボタン**
プレビューエリアで選択されている部分を拡大してプレビューします。
- 【スキャン】ボタン**
設定した条件にしたがってスキャンを実行します。
- 【X】(クリア) ボタン**
表示されているプレビュー画像を消去します。

- 拡張設定シート**
「メイン」シート、「設定」シート、「色調整」シートで、スキャンの詳細な設定ができます。
- マルチクロップ**
複数の原稿を一度に読み込み、それぞれ別の画像ファイルとして扱えます。
- 【基本モード】ボタン**
基本モードが表示されます。

拡張モードの設定シート

拡張モードでは、「メイン」、「設定」、「色調整」のシートがあり、上部のタブをクリックして切り替えます。

「メイン」シート

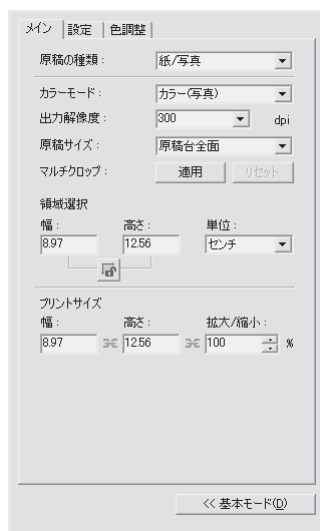

原稿の種類やカラーモード、解像度、原稿サイズなど、基本的な項目を設定できます。

「設定」シート

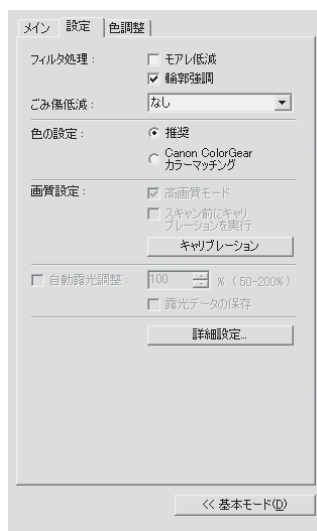

印刷物の写真などで現れるモアレ（濃淡のムラや縞模様）を抑える機能や、原稿についてたごみ傷を抑える機能などを設定できます。

「色調整」シート

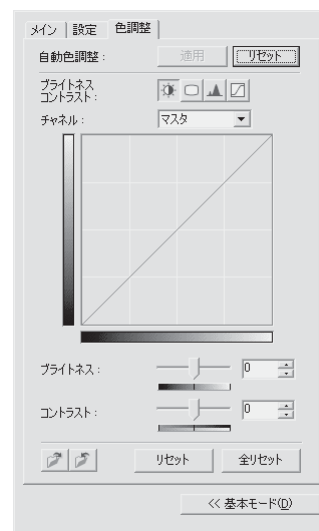

コントラスト／ブライトネス、ガンマ、ヒストグラム、トーンカーブなどの色調の調整ができます。

- 「メイン」シートで「カラーモード」を「白黒」に選択したときは、「色調整」シートは「ハーフトーン」シートとなります、白黒の調整ができます。
- 「色調整」シートは、「設定」シートの「色の設定」で「カラーマッチング」が選択されている場合には表示されません。

解像度と保存容量について

解像度とは、画像を読み込むときの「きめの細かさ」です。解像度を高く（数字を大きく）すると、それだけきめの細かい画像になりますが、解像度が高ければ高いほど、読み込みや画像処理に時間がかかり、また保存のためには大きなディスク容量を必要とします。

A4サイズのカラー原稿を75dpiと1200dpiで読み込み、BMP形式で保存した場合の保存容量は、次のように大きく違います。

- 75dpi ——— 約1.6MB 1枚のCD-ROMに約405枚の画像が収まります。
- 1200dpi ——— 約418MB 1枚のCD-ROMに約1枚の画像だけしか収まりません。



重要

600dpi以上の解像度は、小さな原稿を大きく拡大して使用するような場合にのみ、設定してください。カラーで読み込むときは、不必要に解像度を高くしないことをお勧めします。

<例> サービスサイズ (9cm × 12.7cm) のカラー写真をA4サイズに拡大して印刷するとき

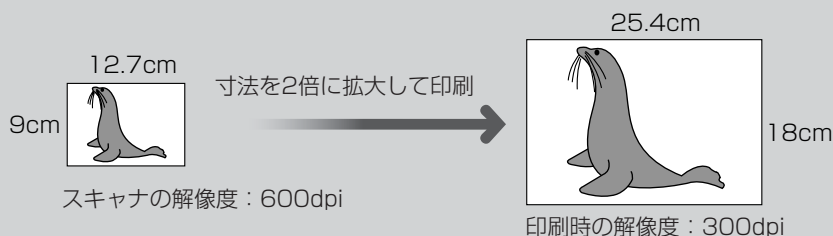

CanoScan Toolbox

CanoScan Toolboxは、メイン画面のボタンを押すだけで、画像をスキャンし、保存や印刷、Eメールへの添付、PDFの作成などができ、とても便利なユーティリティソフトです。



メイン画面

- スキャンした画像をプリンタで印刷します
- スキャンした画像をEメールに添付します
- スキャンした画像をOCRソフトに渡します
- スキャンした画像を指定した場所に保存します
- スキャンした画像をPDF形式で保存します (複数の原稿を1つのPDFにまとめることもできます)
- スキャンした画像を登録されているアプリケーションソフトに渡します
- 各ボタンの機能を設定します



重要

- [コピー] を使うには、スキャナ、プリンタ、コンピュータが同時に使用できる必要があります。
- [メール] を使うには、メールの送信ができる状態になっている必要があります。使用できるメールソフトは、Windows: Outlook Express、Microsoft Outlook、EUDORA、Netscape Messenger、Macintosh: Outlook Express、EUDORAです。Windowsでは「MAPI」設定になっている必要があります。



参考

- 「キヤノスキャンセットアップCD-ROM」で、すべてのアプリケーションソフトをインストールした場合、[OCR]には「e.Typist エントリー」が、[ファイル]には「Adobe Acrobat Reader」が、[スキャン-1]には「ArcSoft PhotoBase」が、[スキャン-2]には「ArcSoft PhotoStudio」が自動的に登録されます。
- OCRソフトとは、本や新聞などの活字をテキストデータに変換するソフトウェアです。変換後のテキストデータは、ワープロソフトなどで編集できます。

CanoScan Toolbox の設定画面

ボタンを押すと設定画面が表示され、次のような設定ができます。設定内容はボタンによって変わります。

【コピー】 ボタンの設定画面の例

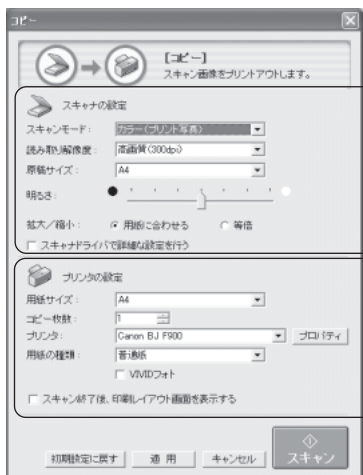

スキャナの設定

原稿の種類や読み取り解像度、原稿サイズなどを設定します。

プリンタの設定

印刷する用紙のサイズや出力先のプリンタなどを設定します。表示される内容は、プリンタの機種によって違います。「スキャン終了後、印刷レイアウト画面を表示する」にチェックをつけておくと、印刷の前に印刷結果の状態を確認できます。

【スキャン-1】 ボタンの設定画面の例

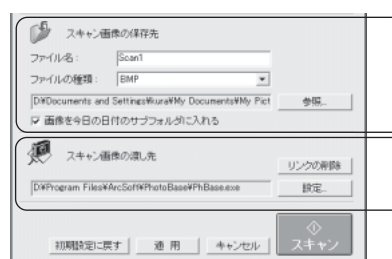

スキャン画像の保存先

読み取った画像を保存する場所を指定します。

スキャン画像の渡し先

読み取った画像を、どのアプリケーションソフトに転送するかを指定します。

* Macintoshの画面では若干表示が異なります。



重要

その他の設定画面や設定項目の詳細については、電子マニュアル「スキャナ操作ガイド」をご覧ください。(電子マニュアルの見かた→P.25)

7

スキャナボタンの使いかた

このスキャナには前面に3つのスキャナボタンがあります。スキャナに原稿をセットし、これらのボタンを押すだけで自動的にスキャンし、それぞれの機能を実行します。ボタンは、前面左から、SCAN (スキャン) ボタン、COPY (コピー) ボタン、E-MAIL (Eメール) ボタンで、よく使う機能をまとめてあります。スキャナボタンは CanoScan Toolbox と連動してはたらくしくみになっています。



スキャナボタンを使うには、CanoScan Toolbox、ArcSoft PhotoBaseがインストールされている必要があります。



SCAN ボタンとE-MAIL ボタンでは、写真など何枚かの原稿を同時にセットして、一度のスキャンで個別の画像として取り込むことができます。(マルチスキャン)
マルチスキャンについては、電子マニュアル「スキャナ操作ガイド」をご覧ください。(電子マニュアルの見かた→ P.25)

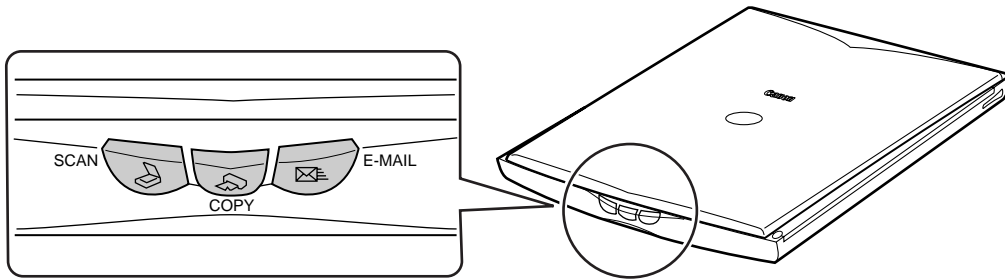

SCAN (スキャン) ボタン

アルバムソフト「ArcSoft PhotoBase」に画像を表示します。

1 スキャナに原稿をセットします。

2 SCAN ボタンを押します。

- ▼ CanoScan Toolboxの画面が自動的に表示され、スキャンがはじまります。スキャンされた画像は PhotoBase に表示・保存されます。

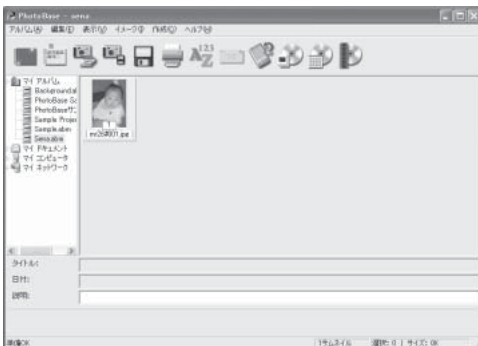

COPY (コピー) ボタン

プリンタで印刷します。



あらかじめプリンタドライバがインストールされ、スキャナ、プリンタ、コンピュータが同時に使用できる状態になっていることが必要です。

1 スキャナに原稿をセットします。

2 COPY ボタンを押します。

- ▼ CanoScan Toolboxの画面が自動的に表示され、スキャンがはじまります。スキャンが終わると、スキャンされた画像はプリンタで印刷されます。



E-MAIL (Eメール) ボタン

Eメールの新規メッセージに画像ファイルを添付します。



重要

あらかじめメールソフトがインストールされ、メール送信できる状態になっていることが必要です。使用できるメールソフトは、Windows: Outlook Express、Microsoft Outlook、EUDORA、Netscape Messenger、Macintosh: Outlook Express、EUDORAです。Windowsでは「MAPI」設定になっている必要があります。

1

1 スキャナに原稿をセットします。

2

2 E-MAIL ボタンを押します。

▼ CanoScan Toolbox の画面が自動的に表示され、スキャンがはじまります。

- 「E-mailソフトの選択」画面が表示されますので、使用するメールソフトを選択し、[OK] を押してください。(初回のみ)

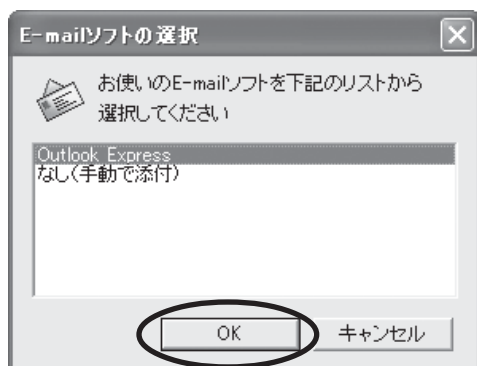

▼ メールソフトが起動し、新規送信メッセージが表示されます。このとき、スキャンされた画像は、添付ファイルとして、このメッセージに添付されています。

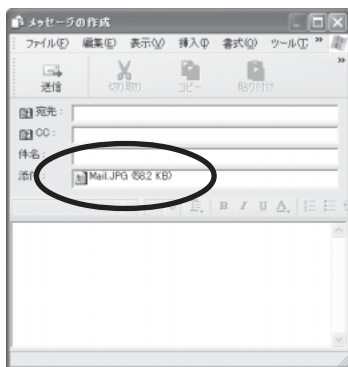

3

3 メール宛先、タイトル、本文などを入力し、送信します。



重要

スキャンする条件を変更するときは、スキャンが終わる前に [キャンセル] をクリックし、CanoScan Toolbox の画面で設定を変更します。詳しい設定方法については、電子マニュアル「スキャナ操作ガイド」をご覧ください。(電子マニュアルの見かた→P.25)

8

縦置きでお使いになるときは

このスキャナは、縦置きにしても使用できます。縦置きで使用する場合は、付属のスタンドをお使いください。

スタンドの取り付けと取り外し

- 1** スキャナを縦にし、底面手前の足がスタンドのフックに合うように置きます。

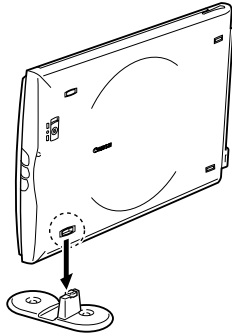

- 2** スタンドのフックがスキャナの足に引っかかるように、「カチッ」と音がするまでスキャナを矢印の方向に倒します。

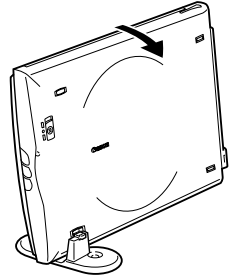

- 3** スタンドを取り外すときは、フックを下側に押してスキャナの足から外し、スキャナを持ち上げます。

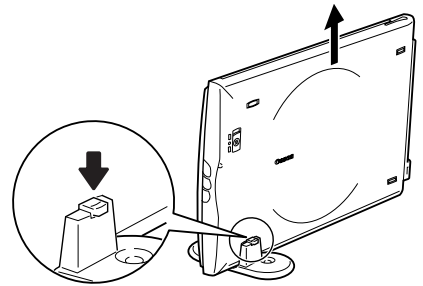

- 縦置きで使用するときは、かならず付属のスタンドをお使いください。
- スタンドを取り付けることができるのは、上図で示した位置だけです。他の位置に取り付けようとすると、スタンドのフックを破損することがありますので、ご注意ください。
- 縦置きで使用するときに、原稿台カバーを大きく開くとスキャナが倒れることがありますので、ご注意ください。

縦置き時の原稿のセット

縦置きで使用するときは、下図のように原稿をセットしてください。

- 1** 読み取る面をガラス面側、原稿の上部を手前側にし、原稿位置合わせマークを基準にしてセットします。

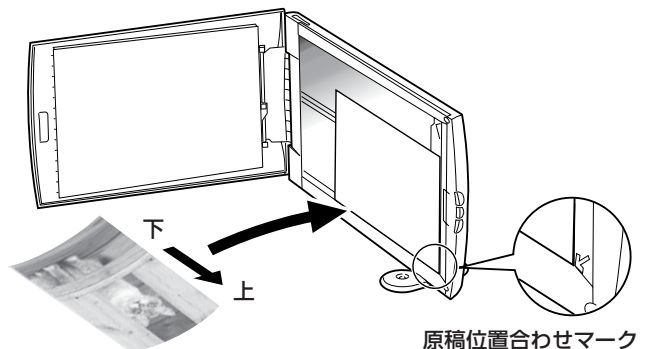

- 2** セットした原稿がずれないように注意しながら原稿台カバーを閉じます。スキャン中は、原稿台カバーが開かないよう、手で軽くおさえます。

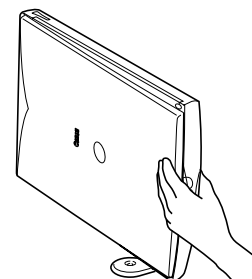

9

うまく動作しないときは

本書の通りに操作しても、ソフトウェアがうまくインストールできない場合や、スキャナ本体が正常に動作しない場合の、代表的な原因と対処方法を解説します。

ここにはない症状については、電子マニュアル「スキャナ操作ガイド」をご覧ください。(電子マニュアルの見かた→P.25)

インストール時のトラブル

症状 1

キヤノスキャンセットアップ CD-ROM をセットしてもメインメニュー画面が表示されない

原因 1

CD-ROM が正しくセットされていない。

対処

「キヤノスキャンセットアップ CD-ROM」をセットし直してみてください。

原因 2

「キヤノスキャンセットアップ CD-ROM」や CD-ROM ドライブに、ごみやほこりがついている。または、CD-ROM が手あかなどでよごれている。

対処 1

CD-ROM のごみやほこりは、やわらかい布で軽くはたくか、軽くぬぐって取り除いてください。

対処 2

CD-ROM の手あかなどの汚れは、めがねクリーナーなど、やわらかい布で、CD-ROM に傷を付けないように軽くぬぐって取り除いてください。

対処 3

CD-ROM ドライブのごみやほこりは、カメラレンズ用のブローブラシなどで吹き飛ばして取り除いてください。



重要 絶対に CD-ROM ドライブのセンサー部を直接布で拭いたりしないでください。CD-ROM を読み取れなくなることがあります。

原因 3

CD-ROM の自動起動の設定がオフになっているか、何らかの理由で自動起動しない。

対処

次の手順で「キヤノスキャンセットアップ」を直接起動してください。
(右へ続く)

Windows

- 1 デスクトップの [マイ コンピュータ] アイコンをダブルクリック (Windows XP の場合、[スタート] メニューから [マイコンピュータ] をクリック)



- 2 [Canoscan] (CD-ROM ドライブ) アイコンをダブルクリック、または [Canoscan] を右クリックし「開く」をクリック後、[Setup] アイコンをダブルクリック



Macintosh

- 1 デスクトップの CD-ROM アイコンをダブルクリック
 - 2 [Setup] アイコンをダブルクリック
- ※ Mac OS X をお使いの場合は、かならずこの操作を行ってください。



- CD-ROM アイコンや [Setup] アイコンが表示されない場合は、CD-ROM ドライブが正常に動作していない可能性があります。コンピュータの製造元にお問い合わせください。
- CD-ROM アイコンをダブルクリックしても [Setup] アイコンが見あたらない場合は、「キヤノスキャンセットアップ CD-ROM」が壊れている可能性があります。「お客様相談センター」(裏表紙)までお問い合わせください。

症状2 <Windows>

Adobe Acrobat Readerのインストール時に、「インストールが完了していません。・・・」とメッセージが表示された

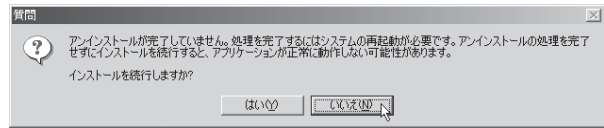

原因

古いバージョンの Adobe Acrobat Reader がハードディスク内に残っている。

対処

以下の手順で古いバージョンの Adobe Acrobat Reader を削除してから、インストールします。

- ① [いいえ] をクリックしてインストールを中止します。

- ② メインメニュー画面に戻り、[ソフトウェアの削除] の [アプリケーションソフトの削除] を選択して古いバージョンの Adobe Acrobat Reader を削除します。
- ③ メインメニュー画面に戻り、[ソフトウェアのインストール] を選び、メッセージにしたがってインストールします。

症状3

インストールの途中で「ハードディスク容量不足」のメッセージが出てインストールできなくなりました

原因

インストール先のハードディスクドライブが一杯になり、インストールができなくなりました。

対処

次の操作で十分なハードディスクの空き容量を確保した後、インストールをし直してください。

Windows

- ハードディスクドライブ (C:) 内の不要なファイルやアプリケーションソフトを削除します。(かならず [ごみ箱を空にする] を実行します。)
- [スタート] メニューの [(すべての) プログラム] から [アクセサリ] の [システムツール] で [ディスククリーンアップ] を選択し、ハードディスクドライブ (C:) の不要なファイルを削除します。
- ハードディスクドライブ (C:) の [Windows] フォルダ (Windows 2000 では [Winnt] フォルダ) 内の [Temp] フォルダを開き、その中のファイルを削除します。

- Windows 2000/XP では、ハードディスクドライブ (C:) の [Documents and Settings] フォルダ → [ログインユーザー名] フォルダを表示させ、[ツール] メニューの [フォルダオプション] → [表示] で「すべてのファイルとフォルダを表示する」をチェックし、[OK] をクリックします。その後、「Local Settings」フォルダ → [Temp] フォルダ内のファイルを削除します。

Macintosh

● Mac OS 9.x の場合 :

ハードディスク (Macintosh HD) 内の不要なファイルやアプリケーションソフトをゴミ箱へ入れて消去します。その後、かならず [特別] メニューから [ゴミ箱を空にする] を選択します。

● Mac OS X の場合 :

不要なファイルを選択し、[ファイル] メニューから [ゴミ箱に入れる] 選択し、[Finder] メニューから [ゴミ箱を空にする] を選択します。

症状4

「メモリ不足」のメッセージが出てインストールできない

原因

作業中のアプリケーションソフトなどでメモリを使用していて、インストールに必要なメモリ容量が確保できない。

対処

開いているアプリケーションをすべて閉じるか、コンピュータを再起動して、その直後にインストールし直してみてください。

スキャナ接続時のトラブル

症状5 < Windows >

スキャナを接続すると、「新しいハードウェアの検索ウィザード」または「新しいハードウェアの追加ウィザード」画面が表示される

原因

「キヤノスキャンセットアップCD-ROM」でソフトウェアをインストールせずにスキャナを接続した。

対処

ウィザード画面の [キャンセル] ボタンをクリックして終了し、「キヤノスキャンセットアップCD-ROM」をセットして、ソフトウェアのインストールをしてください。(→P.4)

症状6 < Macintosh >

スキャナを接続すると、「装置が動作するために必要なソフトウェアがない」または「USB装置(デバイス)に必要なドライバが使用できません。インターネット経由でドライバを探しますか?」と表示される

原因

「キヤノスキャンセットアップCD-ROM」でソフトウェアをインストールせずにスキャナを接続した。

対処

[キャンセル] ボタンでメッセージを消し、「キヤノスキャンセットアップCD-ROM」をセットしてソフトウェアをインストールしてください。(→P.6)

スキャナ使用時のトラブル

症状7 < Windows >

ScanGear CS がアプリケーションソフトから呼び出せない

原因 1

スキャナドライバScanGear CSがインストールされていない。

対処

「キヤノスキャンセットアップCD-ROM」をセットし、ソフトウェアをインストールしてください。(→P.4)

原因 2

アプリケーションソフト」で本スキャナが選択されていない。

対処

アプリケーションソフトの「ソースの選択」や「読み込み」などで本スキャナを選択してください。(→P.11)

症状8 < Macintosh >

ScanGear CS がソース選択画面に表示されない

原因

スキャナドライバScanGear CSが、アプリケーションのプラグインフォルダにインストールされていない。

対処

ScanGear CSだけを再インストールしてください。インストール先を指定するウィンドウ(→p.7 手順7)で、希望するアプリケーションが表示されていることを確認してください。もし、そのアプリケーションが表示されていないときは、「インストール先を追加」でアプリケーションを表示させ、インストールを実行してください。

症状 9

「スキャナ本体にエラーが発生しました。」などのエラーメッセージが表示されてScanGear CSの画面が表示できない

原因 1

USB ケーブルの接続不良。

対処

USB ケーブルを接続し直してみてください。
かならず、スキャナに同梱されているケーブルをお使いください。

原因 2

USB ポートが正常に機能していない。

対処

コンピュータ本体の他のUSBポートに差し替えてみてください。

原因 3

USB ハブを使用している。

対処

コンピュータ本体のUSBポートに直接差し込んでみてください。



USBポートの数が不足してUSBハブが必要な場合は、500mAの電源を供給することの可能な自己電源型(コンセントから電源を取るタイプ)をご使用ください。

症状 10

プレビューしようとしたら異音が生じて、「ロックスイッチを解除し、・・・」というエラーメッセージが表示され、ScanGear CS が使えない

原因

スキャナ本体のロックが解除されていない。

対処

ロックを解除してください。(→P.8)

症状 11

スキャンの途中でコンピュータが動かなくなりました

原因 1

読み取り解像度の設定が高すぎる。

対処

コンピュータをリセットして再起動し、読み取り解像度を下げてスキャンし直してください。(→「スキャナ操作ガイド」)

原因 2

ハードディスクの空き容量が少ない。

対処

コンピュータを再起動し、不要なファイルやアプリケーションソフトを削除してからスキャンし直してください。削除の方法は、P.21「症状3」をご参照ください。

症状 12

① スキャナのボタンが使えない

原因

ソフトウェアのインストール時に、CanoScan Toolboxまたは他のアプリケーションソフトをインストールしなかった。

対処

「キヤノスキャンセットアップCD-ROM」をセットし、すべてのソフトウェアを再インストールしてください。(→P.4～7)

② スキャナの COPY (コピー) ボタンが使えない

原因

プリンタドライバがインストールされていない。

対処

ご使用のプリンタのプリンタドライバをインストールしてください。プリンタが正常に動作するかチェックしてください。

③ スキャナの E-MAIL (E メール) ボタンが使えない

原因

CanoScanに対応したEメールソフトがインストールされていない。

対処

Eメールソフトをインストールします。
使用できるメールソフトは、Windows: Outlook Express、Microsoft Outlook、EUDORA、Netscape Messenger、Macintosh: Outlook Express、EUDORAです。Windowsでは「MAPI」設定になっている必要があります。
E-MAIL ボタンを押したときの「E-mailソフトの選択」画面で、スキャン画像の渡し先をインストールしたEメールソフトに設定してください。

症状 13

スキャナが動かない、または動かなくなった

対処 1

コンピュータを再起動してみてください。

対処 2

ScanGear CS を削除し、再インストールしてください。

① ScanGear CS の削除

「キヤノスキャンセットアップCD-ROM」のメインメニュー画面で、[ソフトウェアの削除] から [ScanGear CSの削除] を選び、Scan Gear CS を削除します。

② ScanGear CS の再インストール

本書 P.4～7 の手順にしたがって、ScanGear CS をもう一度インストールします。



症状 14 < Windows >

これまで使っていた Windows を Windows XP にアップグレードしたら、スキャナが動かなくなった

原因

スキャナのドライバがインストールしてある場所が、これまでの Windows 98/Me/2000 と Windows XP とでは異なる。

対処

ScanGear CS と CanoScan Toolbox を削除し、再インストールしてください。

① 「キヤノスキャンセットアップCD-ROM」の [ソフトウェアの削除] で、ScanGear CS は [ScanGear CS] を選び、CanoScan Toolbox は [アプリケーションソフトの削除] を選んで、それぞれ削除します。

② 本書 P.4～5 の手順にしたがって、再インストールします。

ここに記載されていない症状については、電子マニュアル「スキャナ操作ガイド」の「困ったときには」をお読みください。(電子マニュアルの見かた→ P.25)

10

電子マニュアルの見かた

電子マニュアルの種類

「キヤノスキャンセットアップCD-ROM」には、以下の電子マニュアルが入っています。

- スキャナ操作ガイド (HTML 形式)
- ArcSoft PhotoStudio ユーザーズガイド (PDF 形式)
- ArcSoft PhotoBase ユーザーズガイド (PDF 形式)
- e.Typist エントリー ユーザーズガイド (PDF 形式)

電子マニュアルは、コンピュータの画面に表示して読むマニュアルで、HTML 形式と PDF 形式の2種類があります。HTML 形式の電子マニュアルを読むときはインターネットでホームページなどを見るブラウザソフトを使います。PDF 形式の電子マニュアルを読むときは、「キヤノスキャンセットアップCD-ROM」でインストールした「Adobe Acrobat Reader」というソフトウェアを使います。

HTML形式の「スキャナ操作ガイド」を読む

起動方法

「スキャナ操作ガイド」は、ソフトウェアのインストール時に、付属のアプリケーションソフトと共に、コンピュータのハードディスクにインストールされています。その時、起動用のアイコンがデスクトップに作られます。(Windows の場合、スタートメニュー内にも登録されます。)

デスクトップのアイコンをダブルクリックします。



▼自動的にブラウザソフトが起動し、「スキャナ操作ガイド」のトップページが表示されます。

- Windows の場合、スタートメニューの [(すべての) プログラム] で [Canon] → [CanoScan LiDE20,30] → [スキャナ操作ガイド CanoScan LiDE20,30] を選択しても起動します。
- 「スキャナ操作ガイド」をハードディスクにインストールしなかった場合は、「キヤノスキャンセットアップCD-ROM」をCD-ROMドライブにセットし、[電子マニュアルを読む] のメニューを選択してお読みください。

基本的な操作方法

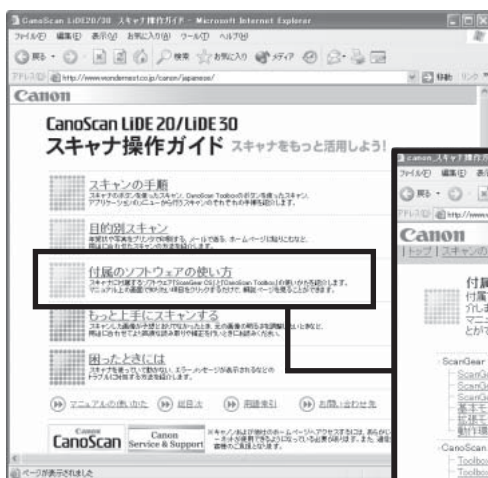

画面内のボタンやリンクをクリックしたり、ブラウザソフトの「戻る」ボタンなどをクリックして、読みたい項目を表示します。

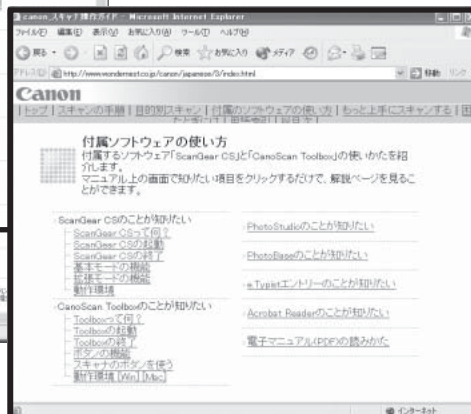

最初に表示されるのが「トップページ」です。このページには5つのメニューがあり、必要な項目を選べると、詳細な目次ページが表示されます。目次ページの項目を選べると、本文が表示されます。

* 詳しくは、「スキャナ操作ガイド」の「マニュアルの使いかた」をごらんください。



解説ページが表示されると、画面左側には現在選ばれているメニューがわかるように「ナビゲーション」が表示されます。同じメニューの中ならば、ナビゲーションの項目をクリックすることで、他の項目を内容を表示することができます。



画面上の知りたい項目をクリックすると、その項目の解説ページが別のウィンドウに表示され、元の画面を表示したまま、解説を読むことができます。



「スキャナ操作ガイド」主な項目

1. スキャンの手順

- スキャナボタンでスキャンする
- CanoScan Toolbox を使ってスキャンする
- アプリケーションソフトからスキャンする

2. 目的別スキャナ活用法

- 写真の焼き増し・引き伸ばしをしたい
- はがきに印刷したい
- デジタルアルバムを作りたい (写真のスクラップ)
- Eメールに添付して送りたい
- ホームページに貼り付けたい
- Word や Excel に貼り付けたい
- 原稿の文字をテキストデータに変換したい (OCR)
- 複数の原稿を一度にスキャンしたい (マルチスキャン)
- 複数の原稿を 1 つの PDF ファイルにまとめた

3. 付属のソフトウェアの使いかた

- ScanGear CS のことが知りたい
- CanoScan Toolbox のことが知りたい
- PhotoStudio のことが知りたい
- PhotoBase のことが知りたい
- e.Typist エントリーのことが知りたい
- Acrobat Reader のことが知りたい
- 電子マニュアル (PDF) の読みかた

4. もっと上手にスキャンする

- スキャン画像を好みの色合いに調整するには
- もっとくっきりした画質でスキャンするには
- 解像度の決めかた

解像度とデータ容量

- ブライトネスとコントラストの調整方法
- ガンマ値の設定方法
- ヒストグラムの見かたと調整
- トーンカーブの見かたと調整
- スキャン画像を保存するときのファイル形式 (ファイルの種類、フォーマット)

5. 困ったときには

- インストール時のトラブル
- スキャナ接続時のトラブル
- スキャナ使用時のトラブル
- きれいにスキャンできないトラブル
- CanoScan Toolbox が使えない
- アプリケーションソフトがうまく使えない
- Windows XP へのアップグレードでのトラブル (Windows)
- スキャナが認識されないトラブル
- ScanGear CS メッセージ / エラーメッセージ一覧

6. 索引・用語解説

- 索引
- 用語解説

7. お問い合わせ先

- お問い合わせ窓口
- 修理受付窓口について
- 各種情報の入手方法

* 詳しくは、「スキャナ操作ガイド」の「総目次」をごらんください。

PDF形式の電子マニュアルを読む

アプリケーションソフトのマニュアルはPDF形式の電子マニュアルになっています。次の手順で画面に表示してお読みください。

1 「キヤノスキャンセットアップ CD-ROM」をCD-ROMドライブにセットし、メニュー画面の【電子マニュアルを読む】をクリックします。

- ▼「Adobe Acrobat Readerのインストール確認」のメッセージが表示されたら【はい】をクリックします。インストールしていない場合は【いいえ】をクリックし、Adobe Acrobat Readerをインストールします。

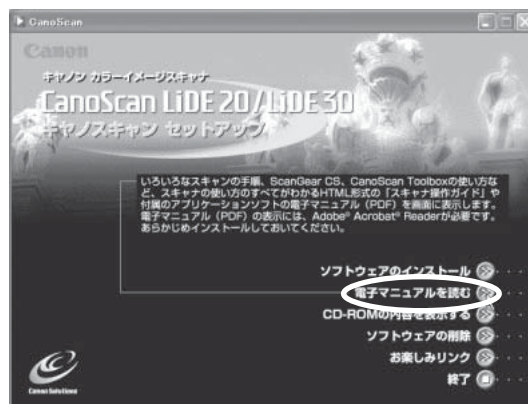

2 マニュアルを読みたいアプリケーションソフトをクリックします。

- ▼「Adobe Acrobat Reader」が自動的に起動し、選択したアプリケーションソフトの電子マニュアルが画面上に表示されます。Adobe Acrobat Readerをはじめて使うときは、表示された【ソフトウェア使用許諾書】の【同意する】ボタンをクリックしてください。



3 Adobe Acrobat Reader の機能を使ってマニュアルを読みます。

前の画面に戻ります
他のページからジャンプし、また戻るときに便利です

次のページに進みます

前ページに戻ります

電子マニュアルを印刷します

見たい項目をクリックすると、その項目のページにジャンプします
(この項目が表示されないマニュアルもあります)

表示を拡大するときは、このボタンをクリックした後、ページ内をクリックします
[Ctrl] キー (Windows) または [Option] キー (Macintosh) を押しながらページ内をクリックすると、表示を縮小します

Adobe Acrobat Reader を終了します
(Macintoshは左上の)



本文

4 マニュアルを読み終わったら、Adobe Acrobat Reader を終了します。

- ▼「キヤノスキャンセットアップ CD-ROM」の「電子マニュアルを読む」の画面に戻ります。
- ▼「キヤノスキャンセットアップ CD-ROM」を終了します。

11

システムインフォメーション

本欄は、お客様のスキャナの使用環境を記入していただく欄です。スキャナの故障で「修理サービス窓口」に修理を依頼される場合や、トラブルで「お客様相談センター」に連絡をされる場合に必要になります。かならずご記入のうえ大切に保管してください。

- 修理などの保守作業の際には、保証書が必要になります。保証書は必要事項をご記入のうえ 保管いただきますようお願いいたします。
- 本製品の保守サービス期間は、製品の製造打ち切り後、5年間です。

ご購入日	:	年	月	日
ご購入店名	:	電話番号:	()
ご購入店住所	:			
スキャナモデル名	:	<input type="checkbox"/> CanoScan LiDE 20	<input type="checkbox"/> CanoScan LiDE 30	
本体機種番号 (本体背面に表記されています)	:			

■ご使用のパソコンについて

メーカー名:	機種名:				
CPU名:	クロック周波数:	MHz			
搭載メモリ容量:	MB				
ハードディスク容量:	MB	空き容量:	MB		
OS名:	Windows	<input type="checkbox"/> XP	<input type="checkbox"/> Me	<input type="checkbox"/> 98	<input type="checkbox"/> 2000
	Mac OS	<input type="checkbox"/> 9.0	<input type="checkbox"/> 9.1	<input type="checkbox"/> 9.2	<input type="checkbox"/> X v10.1
OSのバージョン:					
モニタメーカー名:					
モニタ型名:	モニタサイズ:	インチ			
プリンタメーカー名:					
プリンタ型名:	プリンタ解像度:	dpi			
常駐ウイルスチェックプログラム:					
常駐ファイル圧縮プログラム	:				
装備している拡張カード:					
接続周辺機器:					
接続ネットワーク名:					

動作環境について

Windows

コンピュータ	: USB標準搭載のDOS/V機, NEC PC98-NXシリーズ
OS	: Windows 98/Windows Millennium Edition/Windows 2000 Professional /Windows XP Home Edition/Windows XP Professional
CPU	: Pentium 150MHz 以上
RAM	: 64MB以上 (Windows XPの場合は128MB以上)
ディスプレイ	: High Color (16ビット) 以上、800 x 600ドット以上
インターフェース	: USB Full Speed (USB 1.1相当)
CD-ROMドライブ	: 必要

- 自作PC、ショップブランドPCでは動作しない場合があります。
- NEC PC-9800/9821 シリーズには対応していません。
- 拡張USBカードへは接続できません。
- 一部のパソコン（ノートパソコンを含む）において、スキャナを接続した状態でスタンバイモードから正常に復帰できない場合があります。この場合はシステムを再起動してください。

Macintosh

コンピュータ	: USB標準搭載のMacintosh
OS	: Mac OS 9、Mac OS X v10.1以降 (クラシックモード)
CPU	: Power PC G3以上
RAM	: 64MB以上 (Mac OS Xの場合は128MB以上)
ディスプレイ	: カラー32,000色以上
インターフェース	: USB Full Speed (USB 1.1相当)
CD-ROMドライブ	: 必要

- 拡張USBカードへは接続できません。
- スキャナドライバのみ、Mac OS X (ネイティブモード) にも対応しています。詳しくは、同梱の説明シートをお読みください。

仕様

		CanoScan LiDE 20	CanoScan LiDE 30
形式		フラットベッド型 (原稿固定型)	
読み取り素子		CIS (コンタクトイメージセンサー)	
光源		3色(RGB)LED	
光学解像度		600×1200 dpi	1200×2400 dpi
読み取り密度		25～9600 dpi (ScanGear CS-U)	
読み取り階調	カラー	RGB各色16ビット入力/8ビット出力	
	グレースケール	16ビット入力/8ビット出力	
読み取り時間 *1	カラー	16 msec/line (600dpi)	16 msec/line (600dpi) 32 msec/line (1200dpi)
	グレースケール	5.3 msec/line (600dpi)	5.3 msec/line (600dpi) 10.6 msec/line (1200dpi)
	白黒	5.3 msec/line (600dpi)	5.3 msec/line (600dpi) 10.6 msec/line (1200dpi)
プレビュー速度 *2		約15 秒	
インターフェース		USB Full Speed (USB 1.1相当)	
最大原稿サイズ		A4/レター、216×297 mm	
スキャナボタン		SCAN、COPY、E-MAIL	
使用環境	温度範囲	5～35℃	
	湿度範囲	10～90% RH (ただし結露のないこと)	
電源供給		USBポートより供給	
消費電力		最大2.5 W、スタンバイ時1.25 W	
最大外形寸法		256 (幅) × 383 (奥行) × 34 (高さ) mm	
質量		約1.5kg	

*1 転送時間は含みません。 *2 キャリブレーション時間は含みません。
製品の仕様は予告なく変更することがあります。

お問い合わせの前に、ここをチェック！！

- CD-ROM や CD-ROM ドライブにごみやほこりがついていませんか？ (→P.20)
- すべてのソフトウェアをインストールしましたか？ (→ Windows P.4、→ Macintosh P.6)
- スキャナのロックを解除しましたか？ (→P.8)
- スキャナとコンピュータが正しく接続されていますか？ (→P.9)
- アプリケーションソフトの「ソースの選択」で、お使いのスキャナを選択しましたか？
(→ Windows P.11、→ Macintosh P.11)

お問い合わせ窓口

ホームページには、製品情報、Q&A 検索、ドライバダウンロードなどの情報が掲載されています。ぜひご利用ください。

●キヤノンホームページ <http://canon.jp/> 「サポート/ダウンロードサービス」

■付属のソフトウェアに関するお問い合わせ窓口とホームページ

ソフトウェアについては、「キヤノスキャンセットアップCD-ROM」の電子マニュアル、またはソフトウェアのREAD MEファイル、HELPなどを合わせてご覧ください。

● Adobe Acrobat Reader (アドビ・アクロバット・リーダー)			
アドビシステムズ (株)		http://www.adobe.co.jp/	「テクニカルソリューションデータベース」
● ArcSoft PhotoStudio (アークソフト・フォトスタジオ)			
● ArcSoft PhotoBase (アークソフト・フォトベース)			
アークソフトジャパン	03-3834-5254	http://www.arcsoft.jp/	「サポート」
● e.Typist エントリー (イー・タイピスト・エントリー)			
メディアドライブ (株)	03-5724-5381	http://www.mediadrive.co.jp/	「よくある質問 (FAQ)」
● ScanGear CS (スキャンギア CS)			
● CanoScan Toolbox (キヤノスキャン・ツールボックス)			
キヤノン販売 (株) お客様相談センター	0570-01-9000	http://canon.jp/	「サービス/ダウンロードサービス」

■スキャナの電話ご相談窓口 (2002年6月1日現在)

お客様相談センター全国共通電話番号



0570-01-9000

商品該当番号： Windows の場合「79」
Macintosh の場合「72」

【受付時間】 <平日> 9:00 ~ 20:00 <土/日/祝日> 10:00 ~ 17:00 (1/1 ~ 1/3 を除く)

お電話がつながりましたら、音声メッセージにしたがって、購入前 (1)、購入後 (0) の番号をダイヤルボタンで押してください。続いて、商品該当番号をお話しいただくか、プッシュ回線の場合はダイヤルボタンを押してください。

お電話は自動音声応答で受け、音声認識を用いて商品別のオペレータにおつなぎします。認識するための商品の読みかたは、「キヤノスキャン」とお話しください。

注) 周りの音や騒音により認識されない場合は案内窓口につながります。(尚、商品によっては、機種名をお聞きしますので、機種名をお応えください)

※ 携帯電話 (NTT DoCoMo/J-PHONE/TU-KA を除く)・PHS・自動車電話・海外からの電話では 0570-01-9000 はご利用いただけません。その際は、Windows の場合は 043-211-9555、Macintosh の場合は 043-211-9635 をご利用ください。また、受付時間および、音声応答システムの内容を変更する場合がございますのでご了承ください。

※ 上記お問い合わせ先は、変更されていることがありますのでご注意ください。

※ お問い合わせされた場合、スキャナを接続しているコンピュータの状況などをお尋ねすることがあります。あらかじめ、本書巻末の「システムインフォメーション」のページに必要事項をご記入の上、大切に保管しておいてください。